

Kroll®



*D'une solidité à toute épreuve,
les générateurs Kroll
sont indestructibles*



**La gamme comporte un appareil idéal pour chaque besoin:
Les puissances vont de 22kW à 173kW.**

Ces générateurs mobiles prouvent leur efficacité par leur capacité à chauffer de gros volume d'air:

- chauffage halls, chapiteaux, chantiers
- maintien hors gel dans des jardineries ou tout genre d'entrepôts
- appoint de chauffage en toute saison
- séchage rapide dans les bâtiments neufs
- etc.

Les générateurs d'air chaud mobiles sont ...

... prêts à fonctionner immédiatement et partout

Les petites puissances M 25 et M 50 sont autonomes car équipés

d'un réservoir et d'une cartouche filtrante, ils peuvent donc être mis en oeuvre très rapidement. Les grandes puissances M 70 à M 200 sont opérationnelles rapidement par raccordement sur un jerrycan ou une cuve fioul. Les appareils sont équipés d'un filtre réchauffeur.

... fiables

Grâce au brûleur fioul d'une marque réputée et les ventilateurs très puissants, une mise en chauffe rapide et efficace est garantie.

... économiques et écologiques

Avec brûleur de marque et ventilateur silencieux et efficace, 90% de l'énergie est transformé en chaleur.

... stables

La construction et la technologie garantissent la longévité des appareils.

...faciles à entretenir

Les éléments et organes de commande sont accessibles aisément.

... efficaces

Les modèles M50 à M150 sont dotés de ventilateurs centrifuges très puissants, et de ce fait particulièrement adaptés au raccordement des gaines souples pour l'air chaud. On peut ainsi chauffer efficacement des chantiers de construction ou des chapiteaux.

Accessoires:

- gaines souples: à raccorder par des pièces de raccordement ou de connexion
- thermostat d'ambiance qui permet le fonctionnement automatique.

Les appareils sont aussi admis pour fonctionner avec brûleur gaz!

*Nos générateurs sont
économiques, fiables
et polyvalents*



Données techniques			M 25	M 25 R	M 50	M 70	M 100	M 150	M 200
Puissance calorifique maxi	kW		25	25	51	71	100	140	188
Puissance calorifique effective	kW		22	22	46	64	90	125	173
Débit d'air	m ³ / h		1150	1150	2900	4740	5400	7300	12000
Pression externe	Pa		80	120	170	180	150	150	150
Consommation fioul	kg/h		2,1	2,1	4,3	6,0	8,4	11,8	15,8
Consommation électrique	kW		0,376	0,403	0,69	1,47	1,38	1,38	2,9
Raccordement électrique	V / A		230/1,3	230/1,75	230/4,4	230/6,4	230/6,1	230/6,1	230/13,5
Diamètre sortie gaz brûlés	Ø mm		100	100	130	180	180	180	180
Diamètre sortie air chaud	Ø mm		285	285	385	445	550	550	550
Contenance réservoir	litre		27	27	46	—	—	—	—
Poids sans brûleur	kg		62	62	108	134	190	270	330
Dimensions	Largeur	mm	520	520	600	760	920	940	940
	Profondeur	mm	1060	1060	1350	1470	1850	2320	2400
	Hauteur	mm	900	900	1050	1090	1260	1340	1570

Générateurs d'air chaud mobiles: construction compacte, entretien facile, empilables



Cette nouvelle série dérivée des générateurs „M“ déjà existants offre de nouveaux avantages.

Grâce à leur ventilateur hélicoïdal surpuissant ils offrent des possibilités de mise en température supérieures à la moyenne. Les plages de puissance s'échelonnent de 28kW à 200kW, il y a toujours une solution adaptée à votre besoin. Une construction solide et une technique aboutie assurent un fonctionnement totalement fiable.

En plus de ce qui précède, ils offrent les avantages suivants:

- Les appareils sont compacts, les roues ne dépassent pas, ce qui

permet de gagner de la place. On peut facilement les empiler les uns sur les autres avec un chariot élévateur.

- Ils sont conçus pour un entretien et un dépannage aisés. Le brûleur est fixé en position haute, ce qui évite de se mettre à genoux pour effectuer une intervention.
- Tous les composants du brûleur sont sous un capot qui les protège des intempéries et des malveillances.
- Les modèles M25K et M50K ont un brûleur équipé d'un réchauffeur de ligne qui améliore le démarrage et la combustion.
- Tous les modèles sont équipés d'un réchauffeur de fioul qui

facilite le démarrage même dans les conditions les plus défavorables (températures négatives).

- Le flexible d'alimentation en fioul est équipée d'un raccord rapide et d'un système de purge automatique de l'air, ce qui évite d'employer des outils à la mise en service de l'appareil.
- Les appareils sont habillés en tôles zinguées laquées et cuites au four.
- La chambre de combustion et l'échangeur sont en acier inox.
- Pour faciliter le transport et la manutention ils sont aussi équipés d'un anneau de levage.

Données techniques			M 25 K	M 50 K	M 70 K	M 100 K	M 150 K
Puissance calorifique maxi		kW	28	50	70	100	150
Puissance calorifique effective		kW	25,5	45,5	64	91,5	137
Débit d'air		m ³ /h	1790	2900	4540	6050	8550
Consommation fioul		kg/h	2,36	4,22	5,9	8,43	12,48
Consommation électrique		kW	0,3	0,45	0,75	0,92	1,68
Raccordement électrique		V / A	230/1,3	230/2,3	230/3,8	230/4,6	230/7,8
Diamètre sortie gaz brûlés		Ø mm	130	130	180	180	180
Diamètre sortie air chaud		Ø mm	300	400	400	520	555
Poids		kg	131	164	198	230	310
Dimensions	Largeur	mm	520	630	670	770	870
	Profondeur	mm	1590	1750	1850	1950	2395
	Hauteur	mm	980	1050	1160	1245	1310

La centrale de chauffe mobile HM 200 de Kroll: La chaleur immédiatement disponible



Mobilité et par cela la disponibilité rapide est le caractère principal de la centrale chauffant HM 200 de Kroll.

Elle est conçue pour être utilisée dans des endroits très divers comme les chapiteaux, les entrepôts, ainsi que pour des chauffages d'appoint ou de remplacement d'une chauffage en panne.

La centrale de chauffe de Kroll est d'une construction compacte. Aucun élément ne dépasse de son habillage, le raccord cheminée est à fleur. Les raccordements de gaines de soufflage ou de recirculation d'air sont situés à l'intérieur de la structure. La manutention par chariot élévateur est facilitée par des emplacements prévus pour les fourches (longitudinal et transversal). Son encombrement permet de la charger en travers sur un camion. Elle est facilement empilable et est particulièrement adaptée aux besoins des sociétés de location.

Tous éléments, comme le brûleur, le ventilateur, l'armoire électrique, etc., se trouvent enfermés sous l'habillage, la centrale de chauffe est donc protégée contre les malveillances ou le vol.

L'appareil peut être équipé d'un brûleur fioul, et pour des applications spéciales d'un brûleur HVP ou polycombustibles ou, sur demande d'un brûleur gaz.

La centrale de chauffe est économique: La transmission de la chaleur est effectuée de manière directe dans l'échangeur, il en résulte dans un rendement de 92%. L'aspiration variable permet de fonctionner en air frais, air recirculé ou un mélange des deux.

La pression statique importante de 350 Pa facilite le raccordement de longues gaines. La diffusion d'air chaud peut s'effectuer par une ou plusieurs gaines en même temps, ce qui augmente ainsi la flexibilité. L'habillage est zingué et laqué, couleur RAL 7047.

L'installation est facile à entretenir, tous les éléments sont montés de manière claire et bien accessibles grâce aux parois latérales démontables.

Différents accessoires rendent l'appareil encore plus attractif:

- Chauffage de cuve pour pré-chauffer le fioul.
- Thermostat d'ambiance pour l'exploitation d'énergie de manière encore plus efficace.
- Horloge hebdomadaire avec abaissement jour-nuit pour un chauffage optimisé.

Données techniques			HM 200
Puissance calorifique maxi		kW	188
Puissance calorifique effective		kW	173
Débit d'air		m ³ /h	10500
Pressung max.		Pa	350
Consommation max.	Fioul	kg/h	15,8
	Propane	kg/h	14,5
	Gaz nat	kg/h	21,1
Élévation de température (ΔT)		k	60
Consommation électrique		kW	3,25
Raccordement électrique		V / P / A	400 / 3 / 13,5
Ampérage sur site		A	3 x 16
Diamètre sortie gaz brûlés		Ø mm	180
Embout d'aspiration et de soufflage d'air		Ø mm	550
Longueur / Largeur / Hauteur		mm	2400 / 820 / 1450
Poids		kg	615

Générateurs d'air chaud en version spéciale



Le générateur d'air chaud version spéciale et robuste de Kroll avec des puissances de 18 et 36,8 kW est parfaitement adapté pour chauffer et ventiler:

- des chapiteaux
- hébergements humanitaires
- etc.

Domaines d'application:

- La Croix Rouge

- Organisation Aide Technique
- Organisation de protection contre les catastrophes
- etc..

Les générateurs d'air chaud mobiles de Kroll sont ...

... utilisables dans des conditions de températures extrêmes

Grâce au filtre réchauffeur, aux thermostats spéciaux, ainsi qu'à la

chambre de combustion et à l'échangeur de chaleur en inox, les appareils fonctionnent sans problème jusqu'à une température ambiante de moins 32°C. Même dans les conditions les plus extrêmes, la production de chaleur est réalisable grâce à ces générateurs d'air chaud robustes.

Données techniques		MP 20	MP 40
Combustible		Heizöl	Heizöl
Puissance calorifique maxi	kW	20	40
Puissance calorifique effective	kW	18,2	36,8
Débit d'air	m³/h	1.150	2.100
Élévation de température (ΔT)	k	55	55
Consommation fioul	kg/h	1,68	3,37
StromConsommation	kW	0,6	1,0
Raccordement électrique	V/Hz	230/50-60	230/50-60
Protection		IP 44	IP 44
Poids	kg	ca. 80	ca. 125
Contenance réservoir	litre	-	-

*Eprouvés depuis longtemps,
les générateurs mobiles
d'air chaud peuvent
être utilisés dans des
conditions extrêmes*



... fiables

La fabrication des générateurs d'air chaud est solide. Les filtres et les réservoirs réchauffeurs assurent un fonctionnement sûr.

... économiques et écologiques

Avec brûleur de marque et ventilateur silencieux et efficace, 90% de l'énergie est transformé en chaleur.

... manutention facile

Le thermostat d'ambiance permet d'économiser de l'énergie et rend l'environnement confortable.

Accessoires:

- thermostat d'ambiance
- Contrôle de CO :
Grâce à son capteur de mesure

de CO le brûleur s'arrête immédiatement en cas du dépassement du seuil autorisé.

- Gains de soufflage souples: Celles-ci peuvent être raccordées par une pièce de jonction ou à une pièce de diffusion.

Autres couleurs sur demande.

Données techniques		MM 25	MM 50
Combustible		Heizöl	Heizöl
Puissance calorifique maxi	kW	27	51
Puissance calorifique effective	kW	24	46
Débit d'air	m ³ /h	1.150	2.900
Élévation de température (ΔT)	k	78	54
Consommation fioul	kg/h	2,3	4,0
Consommation électrique	kW	0,376	0,740
Raccordement électrique	V/A	230 / 1,75	230 / 3,8
Protection		IP 44	IP 44
Poids	kg	73	125
Contenance réservoir	litre	27	27

Avec les canons à air chaud Kroll, il est agréable de chauffer



Les appareils sont conçus pour une utilisation dans les locaux fermés et difficiles à aérer. Les modèles MA sont équipés d'une pompe à haute pression, d'un filtre réchauffeur et sont gainables. Les modèles MAK sont équipés d'un compresseur.

Données techniques		MAK 15	MAK 25	MAK 40	MA 37	MA 55	MA 85
Puissance calorifique maxi	kW	14,50	26	38,55	36	52	84
Puissance calorifique effective	kW	11,8	21	31,88	31,70	45,80	73,10
Débit d'air	m³/h	650	800	1200	2000	2500	4500
Consommation fioul	kg/h	1,15	2,20	3,05	2,88	4,16	6,64
Consommation électrique	W	180	390	520	460	460	800
Raccordement électrique	V/A	230/1,7	230/2,0	230/2,0	230/3,0	230/3,0	230/6,0
Diamètre sortie gaz brûlés	Ø mm	100	140	150	150	150	150
Contenance réservoir	litre	30	46	46	51	51	100
Longueur	mm	860	930	1065	1188	1405	1680
Largeur	mm	485	560	560	620	620	690
Hauteur	mm	570	625	625	790	790	938
Poids	kg	35	43	40	70	76	121
Cône de diffusion	Ø mm	209	259	259	308	308	443

La polyvalence des générateurs Kroll est étonnante



Chauffages mobiles fioul sans cheminée. Les appareils sont utilisables à l'extérieur et dans des locaux bien aérés, avec un rendement de 100%. Les modèles GK sont équipés d'un compresseur, les modèles GP d'une pompe à haute pression et d'un filtre réchauffeur.

Données techniques		GK 20	GK 28	GK 40	GK 60	GP 67	GP 115
Puissance calorifique	kW	23	28	43	61,3	66	115
Débit d'air	m³/h	400	500	1050	1300	2800	4800
Consommation fioul	kg/h	1,97	2,37	3,64	4,85	5,22	9,12
Consommation électrique	W	230	280	380	550	460	800
Raccordement électrique	V/A	230/1,0	230/1,6	230/2,0	230/3,0	230/3,0	230/6,0
Contenance réservoir	litre	21	30	46	46	51	100
Longueur	mm	830	860	930	1065	1405	1680
Largeur	mm	430	485	560	560	620	690
Hauteur	mm	465	530	615	625	750	898
Poids	kg	26	31	37	45	65	101



*La chaleur
à l'endroit voulu:
Voilà ce que le
radiant Kroll est
capable de faire*

Le chauffage radiant au fioul IR 33 est pratique et efficace immédiatement; il a déjà fait ses preuves auprès des professionnels.

Son avantage résulte de sa chaleur rayonnante sans déplacement d'air, celle-ci peut être dirigée de façon précise dans toutes les directions.

Il est particulièrement approprié pour sécher les murs ou les endroits humides lors des travaux de rénovation ou après un dégât des eaux, ainsi que les couches d'apprêt ou de peinture. Il est également efficace pour chauffer une zone de travail dans un atelier mal isolé ou pour dégelé des tuyaux ou des machines en plein air.

Si on veut chauffer sans risquer de déplacer de la poussière il faut faire appel au radiant Kroll qui sera alors à son affaire.

L'appareil peut être mis en service rapidement et le plus simplement

du monde: on branche la prise et c'est parti. Le réservoir intégré lui procure une grande autonomie, ce qui lui permet de chauffer toute une nuit si cela est nécessaire. L'infrarouge radiant est compact et d'un encombrement réduit, le réflecteur de chaleur est réglable en hauteur pour une meilleure diffusion. Le brûleur est particulièrement économique et silencieux; la combustion quasiment exempte de rejets de combustion, car les gaz sont rebrûlés par catalyse au niveau de la grille infrarouge. Néanmoins il convient d'utiliser l'appareil dans des endroits ouverts ou bien ventilés.

Le fonctionnement en continu est sécurisé et ne pose aucun problème particulier.

La construction allie solidité et robustesse, l'habillage extérieur ainsi que le réflecteur sont en inox et résistent bien aux petits chocs. L'IR33 est également peu sensible à l'humidité, l'entretien est réduit au minimum (filtre et brûleur).

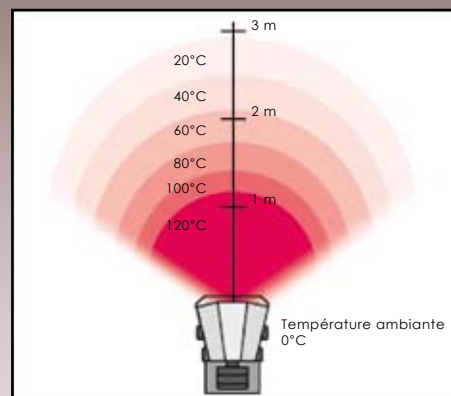

Le diagramme indique les différentes températures en fonction de la distance par rapport au réflecteur de l'appareil.

Données techniques IR 33

Puissance calorifique	kW	33
Consommation fioul	kg/h	2,78
Contenance réservoir	litre	46
Raccordement électrique	V/A	220/1,5
Poids	kg	98
Dimensions		
Largeur	mm	680
Longueur	mm	940
Hauteur	mm	990

Générateurs gaz Kroll: maintenant vous pouvez chauffer à la vitesse supérieure



Les générateurs gaz Kroll sont ...

... sans danger pour l'environnement

Le gaz est un combustible naturel et écologique. Les générateurs gaz Kroll ont une combustion presque sans odeurs ni résidus.

... économiques

Les appareils fonctionnent avec un rendement maximum. On peut choisir l'option du thermostat d'ambiance (modèles PX) pour faire des économies d'énergie.

... adaptables

A toutes les situations, il y a toujours un modèle adapté. Les puissances s'échelonnent de 10 à 113 kW.

... techniquement complets

Les appareils sont livrés complets avec le système de raccordement et de réglage du gaz. Ils répondent aux exigences des normes CE et DIN 30697.

... sûrs

la flamme est contrôlée en permanence par une sonde.

L'alimentation en gaz s'arrête immédiatement si la flamme s'éteint. Le thermostat intégré surveille la température et évite la surchauffe de l'appareil.

... peu exigeants

La robustesse et la qualité de fabrication assurent un bon fonctionnement et limitent les interventions d'entretien.

Données techniques		P 10	P 15	P 30 PX 30 VA	P 43 PX 43 VA	P 60 PX 60 VA	P 80 PX 80 VA	P 100 PX 100 VA
Puissance calorifique	kW	10-10,8	15,0	12,4-31,2	26,6-43,5	34,9-58,4	50,0-52,1	59-113
Pression de branchement	bar	0,3	0,7	1,5	2,0	2,0	2,0	2,0
Débit d'air	m³/h	300	300	750	850	1800	2450	330
Puissance moteur	W	50	50	90	90	110	130	130
Raccordement électrique	V/Hz	220/50	220/50	220/50	220/50	220/50	220/50	220/50
Longueur	mm	390	490	530	690	780	925	925
Largeur	mm	180	180	280	280	370	270	370
Hauteur	mm	270	270	400	400	520	520	520
Poids	kg	5	6	11,5	13	20	23	23
Consommation	kg/h	0,78	1,35	0,98-2,46	2,1-3,43	2,75-4,61	3,95-6,48	4,16-8,22



Le déflecteur de grande dimension diffuse un halo de chaleur sur une surface importante autour de l'appareil (environ 6m de diamètre)

Lors des intersaisons et plus spécialement au printemps et à l'automne, le parasol chauffant devient rapidement indispensable.

Il est idéal pour chauffer les balcons, les vérandas, les stands au marché et les passages non chauffés etc.

Le principe est simple et vous convaincra instantanément: le déflecteur renvoie le rayonnement infrarouge vers le bas créant par là une zone de confort autour de l'appareil.

Il n'y a pas de câble qui risque de vous faire chuter, et l'appareil peut être prêt en un tour de main.

La bouteille de gaz avec son détendeur prend place dans l'embase, et le tuyau gaz basse pression, livré avec l'appareil, achemine celui-ci à la partie brûleur. L'allumage se fait manuellement par un piezzo et la puissance se règle progressivement par un bouton prévu à cet effet.

Le démontage est d'une simplicité exemplaire. Le mât-déflecteur peut être ramené à la hauteur de

60 cm pour faciliter le transport ou le stockage. Le parasol chauffant W12VA est livré en finition inox et ne nécessite pas d'entretien particulier.

Le brûleur est en acier qui ne rouille pas et cela lui confère une grande longévité.

Nouveau: avec sécurité anti-basculement et sécurité rupture!

DIN EN 14543: 2005

Données techniques

W 12 VA

Pression d'alimentation Propane / Butane	mbar	50
Puissance calorifique	kW	6,5-12,5
Consommation	g/ h	510-780
Poids	kg	ca. 17
Hauteur	mm	2265
Diamètre déflecteur	mm	950

L'appareil n'est pas destiné au chauffage des pièces fermées; il a subi les tests obligatoires et a obtenu la certification CE.

Les générateurs électriques Kroll...



... ils sont multi-application

Les générateurs électriques sont conçus pour chauffer des locaux de petits et moyens volumes, et utilisés en appoint dans des locaux plus importants. Ils sont parfaitement adaptés pour une utilisation dans les ateliers, l'horticulture, les espaces de vente et d'exposition, les entrepôts et les containers. Ils garantissent une chaleur confortable, aussi bien pendant les grands froids qu'en intersaison, ainsi qu'une protection „hors gel“.

... ils sont économiques

La ventilation puissante diffuse la

chaleur de façon homogène et efficace à l'air ambiant.

... ils sont confortables

Les générateurs électriques ne consomment pas d'oxygène et ne dégagent aucune odeur, et peuvent être utilisés dans des locaux difficiles à aérer. Ils sont opérationnels immédiatement et partout. La température réglable est contrôlée par un thermostat. En été ils peuvent assurer la fonction de ventilateur.

... ils sont robustes et fiables

Tous les appareils sont admis par

le VDE. Les éléments chauffants disposent d'une protection anti-rouille; les carrosseries sont en tôle zinguée laquée à chaud. Ils sont stables et ne se renversent pas au moindre choc!

... ils sont mobiles

Grâce à leurs faibles dimensions les générateurs électriques sont facilement transportables..

Données techniques			E 3	E 8	E 12	E 18
Puissance calorifique	kW		3	4/8	6/12	12/18
Débit d'air	m³/ h		185	420	735	960
Élévation de température (ΔT)	k		48	28/56	24/48	36,5/55
Raccordement électrique	V		230	400/3N	400/3N	400/3N
Consommation électrique	A		13,5	12	16,5	24,5
Dimensions	Longueur	mm	330	530	666	666
	Largeur	mm	185	285	320	320
	Hauteur	mm	270	395	435	435
Poids	kg		6,35	15,5	20,5	23,5

Application aux centrales à béton

Les chauffages de silo à béton Kroll ne solutionnent pas seulement le problème des agrégats gelés, mais permettent aussi la production de béton chaud pendant la période hivernale.

Les chauffages de silos à béton Kroll assurent le malaxage sans interruptions en hiver.

Avec la saison froide, l'industrie du bâtiment subit de nombreuses difficultés. La neige et le gel empêchent l'avancement de la

construction ou provoque l'arrêt du chantier.

Les deux plus gros problèmes sont les agrégats ou l'eau de malaxage gelés.

Pour résoudre ces problèmes Kroll propose des chauffages de silos à béton. Avec cette application vous êtes toujours prêts à livrer et donc en position concurrentielle.

Les chauffages de silos à béton Kroll sont individuels.

Les chauffages sont adaptables à tous types de silos, (silos hauts,

silos en ligne ou silos en étoile).

Les chauffages de silos à béton sont livrés dans une unité composée d'un générateur d'air chaud et d'une production d'eau chaude. Sur demande, les unités sont aussi livrables séparément. Toutes les parties de l'installation sont aussi intégrables de manière fixe dans des locaux déjà existants. Les puissances sont adaptées à chaque cas d'application individuellement.

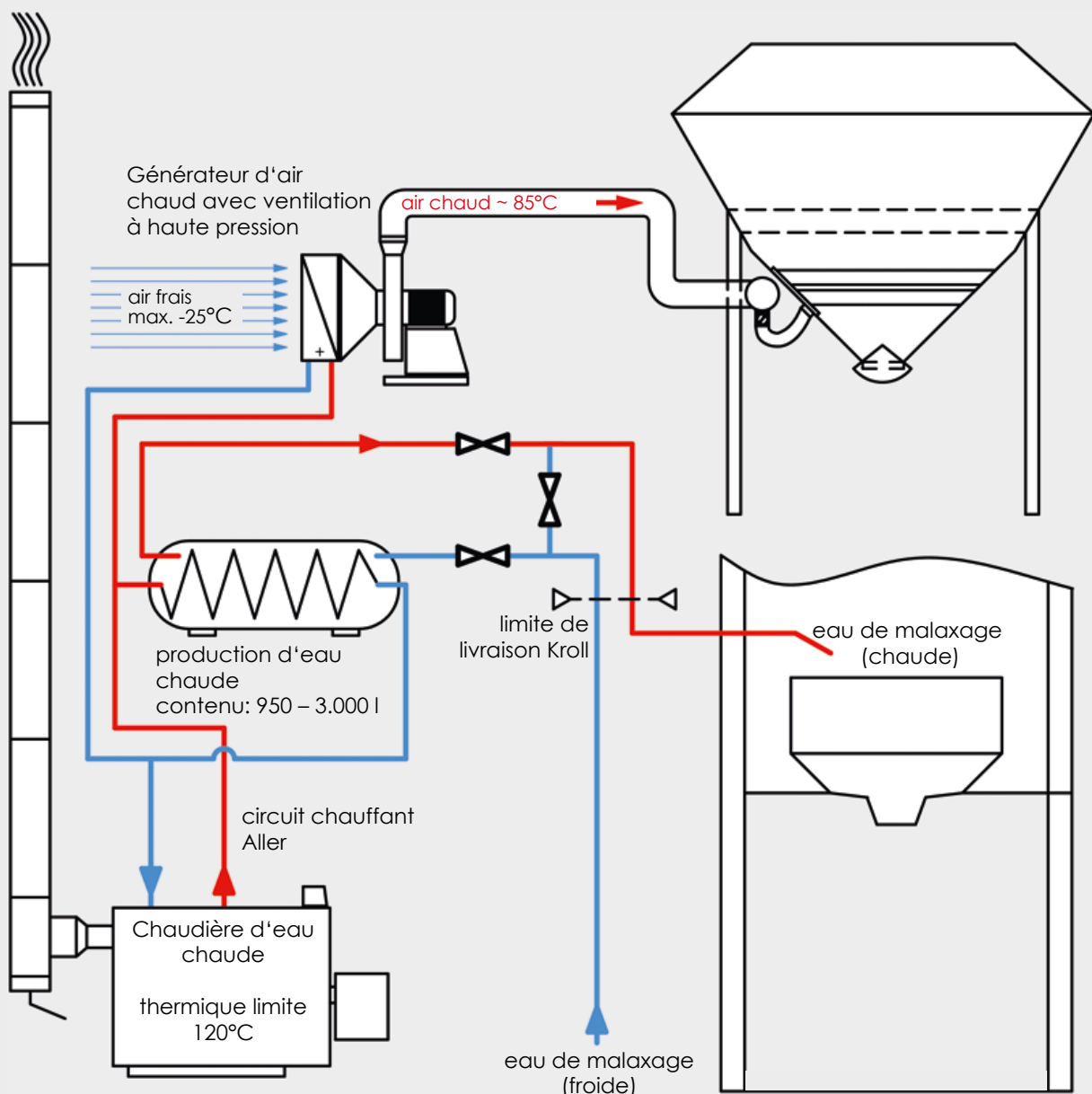

De l'air chaud pour les agrégats...



La centrale chauffante sert à chauffer les agrégats.

L'air chaud entre par les conduits d'air dans les chambres des silos et est soufflé, par un principe de gicleur spécial, dans les agrégats par haute pression.

Par un volet de réglage d'air le débit d'air est réglable séparément pour chaque chambre de silo.

Les agrégats sont toujours fluides même en cas de gel durable.

Les énergies suivantes utilisables:

- Fioul
- Gas
- Huile thermique avec échangeur de chaleur
- Huile thermique/ air (pour chauffage d'huile thermique déjà existant)
- Vapeur avec échangeur de chaleur
- Vapeur/ air (pour producteur de vapeur déjà existant)

Avantages convaincants de l'air chaud:

- L'installation ne craint pas le gel
- Pas d'humidité supplémentaire dans les agrégats
- Pas de nécessité de traitement d'eau chaude onéreux
- Pas de surveillance permanente de l'installation
- Fonctionnement automatique
- Faible encombrement

Installations d'air chaud

Type		WL 100	WL 160	WL 220	WL 320	WL 480
Débit d'air	m ³ /h	2650	4600	6200	9000	12000
Température de sortie d'air	°C	89	87,5	87,5	90	87,5
Puissance calorifique	kW	92	158	213	317	480
Pression du ventilateur	Pa	5370	5370	6850	7410	6850

Autres puissances sur demande.

Elle assure l'eau chaude pour le malaxage dans le silo ainsi que pour le malaxage pendant le transport sur les camions.

La contrôle de la température de l'eau de malaxage est fait de la part du pupitre de commande du maître malaxage.

Installation de production d'eau chaude

Type		950	1500	2000	2500	3000
Contenu du ballon	litre	950	1500	2000	2500	3000
Puissance	kW	100-180	140-240	180-300	220-420	220-420
Puissance permanente maxi	à 45 °C/10 °C	4420	5900	7370	10320	10320
	à 70 °C/10 °C	2580	3440	4300	6020	6020

Kroll dispose d'une expérience depuis plusieurs décennies par la production d'un grand nombre d'installations fonctionnant de manière fiables.

Profitez-en!

Partenaire de KROLL GmbH, SAV assuré partout en France

NEVO est à votre service depuis 1973



Direction
Renaud QUIRIN r.quirin@nevo.fr

Service Commercial
Véronique RUYER contact@nevo.fr

Comptabilité
Sandrine CORNU compta@nevo.fr

Service Technique
Philippe ARNOULD technique@nevo.fr

742 route de Senones
88420 Moyenmoutier
Tél. : 03 29 41 66 75 - Fax : 03 29 42 01 13

www.nevo.fr



Kroll®



Générateurs d'air chaud mobiles 10/09
Sous réserve de modifications techniques

Vous trouverez plus d'information sur notre site internet:

www.nevo-therm.fr