

**T 40 / TE 40**



Artikel Nr. 000111 - 01- T 40  
Artikel Nr. 000114 - 01 - TE 40

Luftentfeuchter

Dehumidifier

Déshumidificateur

**Betriebs-  
anleitung**

**Operating  
Instructions**

**Notice  
d'utilisation**





<b>Inhaltsverzeichnis</b>	<b>Seite</b>	<b>Table of contents</b>	<b>Page</b>	<b>Sommaire</b>	<b>Page</b>
Transportschäden	3	Damage during transport	3	Dommages au cours du transport	3
Diagramm	3	Diagram	3	Diagramme	3
Übersicht	4	Overall view	4	Schéma d'ensemble	4
Funktion Luftentfeuchter	5	Method of operation	5	Principe de fonctionnement déshumidification	5
Schema Kältekreislauf	5	Refrigeration systém	5	Schéma circuit de refroidissement	5
Bereitstellung	6	Preparation	6	Préparation	6
Inbetriebnahme	6	Setting into operation	6	Mise en marche	6
Hinweise	7	Indications	7	Renseignements	7
Einsatzbereich	8	Scope of application	8	Domaine d'application	8
Störungen und Abhilfe	9	Malfunction and remedy	10	Les pannes et les moyens d'y remédier	11
Reinigung	12	Cleaning	12	Nettoyage	12
Technische Daten	12	Technical data	12	Caractéristiques techniques	12
Schaltplan T40	13	Circuit diagram T40	13	Schéma électrique T40	13
Schaltplan TE 40	14	Circuit diagram TE 40	14	Schéma électrique TE 40	14
Ersatzteile	15	Spare parts	15	Pièces de rechange	15
Konformitätserklärung	17	EC – Conformity	17	Declaration de conformeté	17
Wartungsintervalle	18	Service time	18	Intervalle d'entretien	18
Notizen	19	Notice	19	Notice	19
Garantie	20	Guarantee	20	Garantie	20



## Vorsicht!

Entfeuchter **nur stehend** transportieren! Sonst Beschädigung des Verdichters.



## Warning!

Keep the appliance **standing** when moving it about, otherwise the compressor may be damaged.



## Attention!

Le déshumidificateur est à transporter **uniquement debout!** Sinon détérioration du compresseur.

### Transportschäden

Transportschäden müssen auf dem Speditionsannahmeschein vermerkt und vom Fahrer quittiert werden. Technische Störungen müssen unverzüglich Ihrem Händler angezeigt werden. Gerät erst nach Instandsetzung in Betrieb nehmen.

### Damage during transport

Transport damages must be noted on the forwarders receipt and signed by the driver. Your dealer must be notified of any technical damage before the appliance is assembled and set into operation. The heater is only be started up after competent repair.

### Domage au cours du transport

Les dommages survenus au cours du transport doivent être notés sur le bon de reception et signés par le conducteur. Des dommages techniques doivent être signalés sous 48 heures avant le montage et la mise en service auprès de votre revendeur. Ne mettre l'appareil en service qu'après la remise en état.

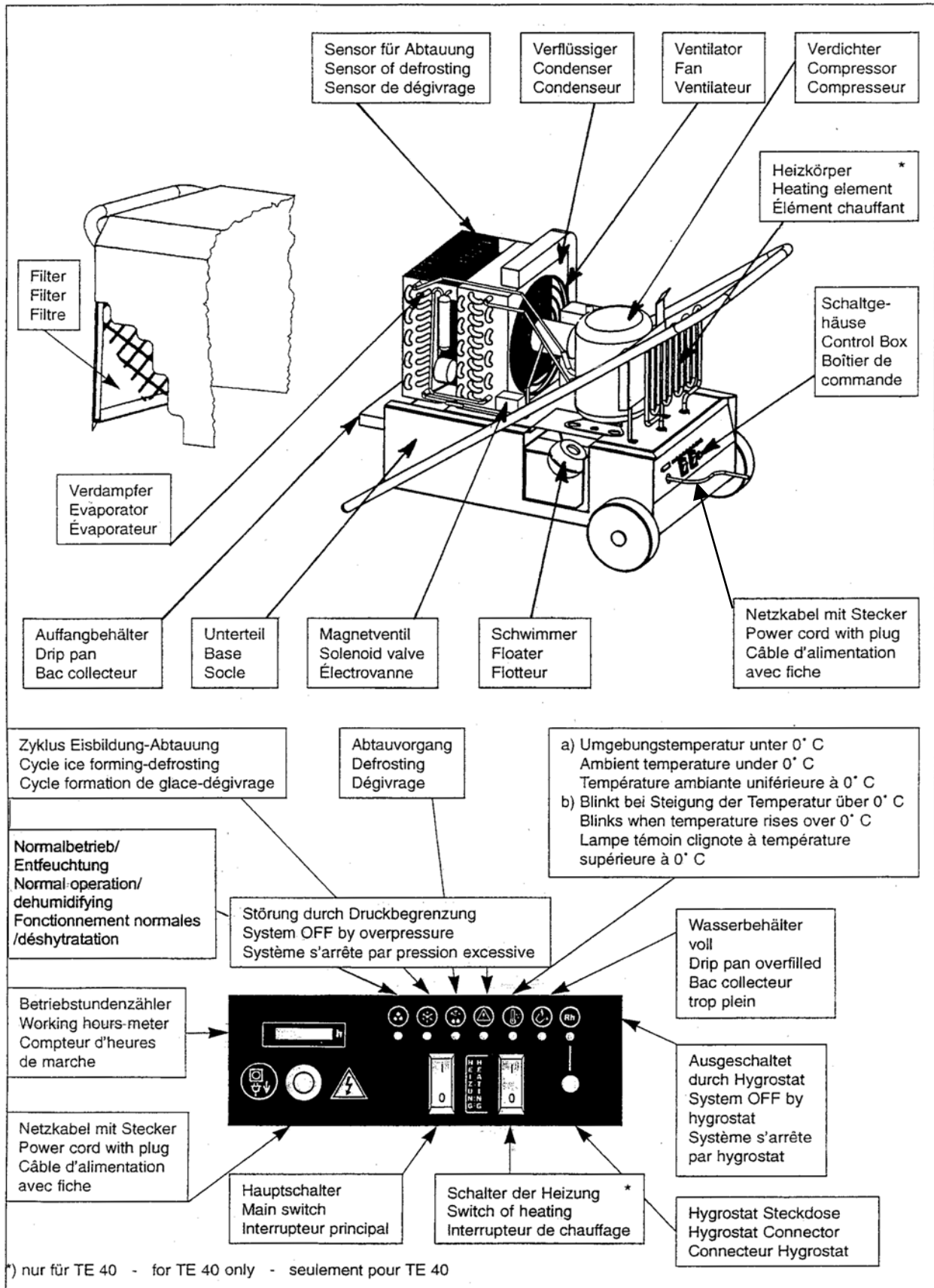

**Funktion**  
**Luftentfeuchter**

Das Gerät arbeitet vollautomatisch. Der Betriebszustand wird durch die Leuchtdioden angezeigt. Die angesaugte, feuchte Raumluft durchströmt den Verdampfer und wird abgekühlt. An den Kühlflächen des Verdampfers kondensiert der in der feuchten Raumluft enthaltene Wasserdampf. Die entstehenden Wassertropfen, fallen in den Auffangbehälter. Beim Durchströmen des Verflüssigers wird die abgekühlte, getrocknete Raumluft wieder erwärmt.

Bei richtiger Anwendung ist der Energieverbrauch nur ca 30 % gegenüber der Trocknung durch Heizen.

**Method of operation**  
**Dehumidifier**

The device operates automatically. Used mode has been shown by indicators. Moist air in the room is drawn into the appliance and flows through the evaporator, where it is cooled. Water vapour in the air condenses on the evaporator cooling surfaces and falls as water droplets into the drip pan. The cool, dry air is reheated as it flows through the condenser.

When used correctly the consumption of energy is about 30% of that used by drying through heating.

**Principe de fonctionnement**  
**Déshumidification**

L'appareil travaille automatiquement. Le mode de fonctionnement est indiqué par les lampes-témoins. L'air ambiant humide aspiré traverse le vaporisateur et il est refroidi. La vapeur d'eau se trouvant dans l'air ambiant humide est condensée sur les parois réfrigérantes du vaporisateur. Des gouttes d'eau qui se forment retombent dans le bac collecteur. En traversant le condenseur, l'air séché refroidi est réchauffé à nouveau.

Si le déshumidificateur est utilisé correctement, la consommation de l'énergie n'est que de 30% de celle qu'exige la déshumidification par chauffage.

**Schema**  
**Kältekreislauf**

**Diagram**  
**Refrigeration system**

**Schéma**  
**Circuit de refroidissement**

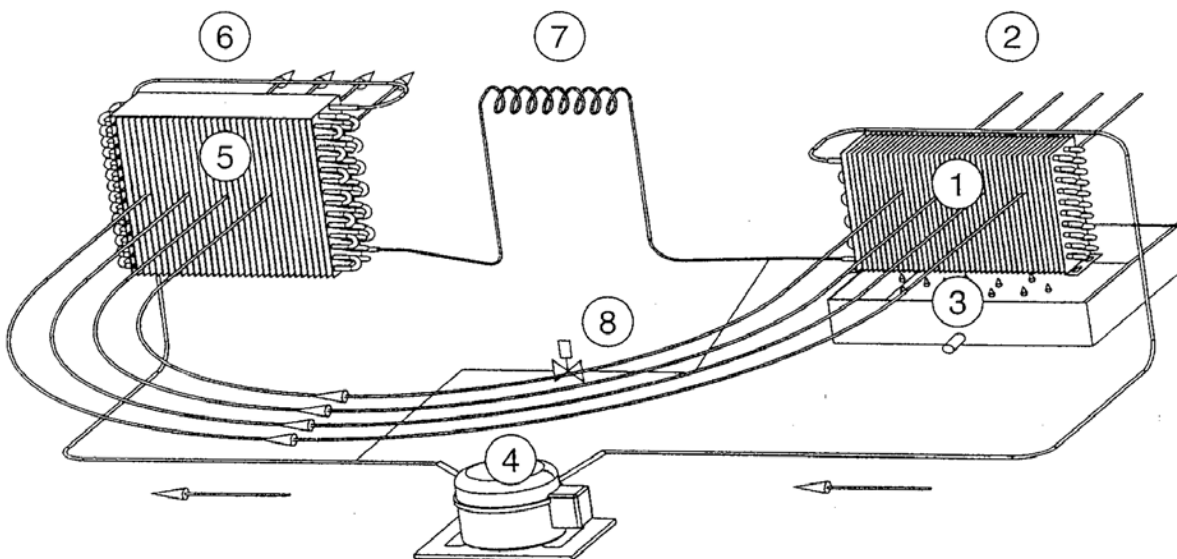

①	Verdampfer	Evaporator	Vaporoisateur
②	Wärmeentzug der durchströmenden Raumluft	Heat extraction from room air	Refroidissement de l'air ambiant passant par le circuit
③	Sammelbecken	Drip pan	Cuvette collectrice
④	Verdichter	Compressor	Compresseur
⑤	Verflüssiger	Condenser	Condenseur
⑥	Wärmeabgabe an durchströmende Raumluft	Heat transfer to room air	Réchauffement de l'air ambiant passant par le circuit
⑦	Drosselorgan	Refrigerant metering coil	Ralentisseur
⑧	Magnetventil	Solenoid valve	Electrovanne

## Bereitstellung

Die Ansaugseite des Entfeuchters muß mindestens 20 cm von der Wand entfernt sein. Der Entfeuchter muß waagrecht aufgestellt sein und sollte sich nicht zu nahe an einer Heizquelle oder einer Luftzufuhr befinden. Der vorgesehene Arbeitsbereich liegt zwischen 0 und 35°C Raumtemperatur und mindestens 30 % Luftfeuchtigkeit.

## Hinweise – TE40

**Das Gerät TE40** ist mit einer zusätzlichen Elektroheizung ausgestattet. Die Heizung kann die Raumtemperatur erhöhen und damit die Entfeuchtungsleistung bei niedriger Lufttemperatur verbessern. Die Heizung hat einen selbständigen Schalter, der nur bei dem eingeschalteten Hauptschalter arbeitet. Auf den Deckel des Gerätes nichts ablegen. Die Ausblasseite muß mindestens 1 m von der Wand entfernt sein!



### Achtung!

Bei Aufstellung in Schwimmbädern oder ähnlichen Räumen muß das Gerät über einen FI-Schutzschalter abgesichert werden.



### Inbetriebnahme

Netzstecker in mit 16A abgesicherte Schukosteckdose einstecken. Gewünschte Raumfeuchtigkeit einstellen.

Hauptschalter auf EIN stellen.

Das Gerät arbeitet permanent.

Einstellen der automatischen Feuchtigkeitsregelung

1. Der Entfeuchter kann mit einem einstellbaren Hygrostaten ausgerüstet werden (als Sonderzubehör). Falls der Hygrostat nicht angeschlossen ist, arbeitet das Gerät auch, jedoch ohne Regelung (Siehe auch Punkt 5).

2. Der Einstellknopf ist im Uhrzeigersinn verstellbar. Die Einstellung hängt von der Größe des zu entfeuchtenden Raumes, dessen relativer Luftfeuchtigkeit und seiner Temperatur ab.

Gerät einschalten durch Drehen des Einstellknopfes in Mittelstellung.

3. Einmal eingeschaltet, läuft das Gerät solange, bis die eingestellte Luftfeuchtigkeit erreicht ist. Dann schaltet es automatisch ab. Steigt die Luftfeuchtigkeit wieder, läuft das Gerät wieder bis zum eingestellten Wert.

## Preparations

The intake end of the dehumidifier must be at least 20 cm from any wall. The appliance must be horizontal and not be placed near a heat source or air intake.

The operating range is between 0° and 35°C room temperature and minimum air humidity 30 %.

## Caution – TE40

**The appliance TE40** is equipped with an additional electric heating. The heating can increase ambient temperature and so make the dehumidifying more effective with low air temperature. The heating has a separate switch, which works only when the main switch is ON. Never put anything on the cover of the appliance. The outlet end must be at least 1 m from any wall !



### Warning!

If the appliance is used in a swimming pool or similar, it must be fitted with a circuit breaker.



### Setting into operation

Connect mains plug to a socket with 16/Amp. fuse and earthing contact.

Adjust appliance to desired room humidity level.

Turn main switch to ON.

The appliance works permanent.

How to set the automatic humidity control

1. Your DEHUMIDIFIER can be equipped with an adjustable humidistat (hygrostat) (in option). When the hygrostat is not connected, the appliance works also, but without automatic control.

(See also the point 5).

2. The humidistat knob turns clockwise. The size of the room, the relative humidity and the temperature will influence your setting. Start it first by selecting the midway position.

3. Once set with operation, the device works until the set humidity is reached. Then the unit will stop and start by itself. It is maintaining the humidity you have selected.

## Préparation

Les coté d'aspiration du déshumidificateur doit être éloigné du mur 20 cm au moins.

Le déshumidificateur doit être installé horizontalement, il doit être éloigné d'une source de chaleur ou d'une arrivée d'air.

Le champ d'action se trouve entre 0 et 35°C de température ambiante et d'au moins 30% d'hygrométrie.

## Note – TE40

**L'appareil TE40** est équipé d'un élément chauffant additionnel. Le chauffage peut augmenter la température ambiante pour améliorer la déshumidification à basse température de l'air. Le chauffage a un interrupteur individuel. Celui-ci fonctionne seulement si l'interrupteur principal est en position I. Ne rien déposer sur le couvercle de l'appareil. La face de soufflage de l'appareil doit être éloigné au moins 1 m d'une paroi !



### Attention!

Si l'appareil est utilisé dans des piscines ou similaires, il faut prévoir une prise de terre.



### Mise en marche

Brancher la prise d'alimentation dans la prise de terre de 16 A. Régler le degré hydrométrique désiré. Mettez l'interrupteur principal sur „ON“. Si l'appareil fonctionne en permanence. Ajustage du système automatique de réglage du degré d'humidité

1. Le déshumidificateur peut être équipé d'un hygrostat réglable (en option). Lorsque l'hygrostat est pas accouplé, l'appareil fonctionne aussi, toutefois sans régulation (voir aussi le point 5).

2. Le bouton de réglage tourne dans le sens des aiguilles d'une montre. Le réglage dépend de la dimension de la pièce à déshumidifier, du degré relatif d'humidité de l'air et de sa température. L'appareil s'enclenche en tournant le bouton de réglage sur la position médiane.

3. Une fois enclenché, l'appareil fonctionne jusqu'à ce que soit atteint le degré d'humidité sélectionnée. Ensuite, il se déclenche automatiquement. Si le degré d'humidité de l'air monte à nouveau, l'appareil se remet en marche et fonctionne jusqu'à ce que soit atteinte la valeur sélectionnée.



4. Soll die Luftfeuchtigkeit niedriger sein, muss der Einstellknopf weiter im Uhrzeigersinn verstellt werden.  
 5. Unter extremen Bedingungen ist der Einstellknopf bis zur Endlage zu verstellen. In dieser Stellung läuft dann der Luftentfeuchter dauernd, ohne Rücksicht auf den tatsächlichen Luftfeuchtigkeitsgehalt.

4. If you want to remove more moisture, rotate knob clockwise.  
 5. In extreme conditions, rotate the knob clockwise to final position. At this setting, your dehumidifier will operate continuously regardless of the amount of moisture in the air.

4. Si le degré d'humidité de l'air doit être maintenu à une valeur plus basse, le bouton de réglage doit être tourné un peu plus dans le sens des aiguilles.  
 5. Dans des conditions extrêmes, le bouton de réglage sera tourné jusqu'à sa butée: dans cette position, le déshumidificateur d'air marche en permanence, indépendant de la quantité d'humidité dans l'air.

**Abtauregler**

Das Gerät ist mit einem automatischen Abtauregler ausgerüstet. Er überwacht bei niedriger Luftfeuchtigkeit eine Eisbildung an den Kühlschlangen und schaltet dabei die Heißgasabtauung ein.

**De-Icer Control**

Your Dehumid is equipped with an automatic de-icer control that guards against ice forming on refrigeration coils in low temperature or low humidity operation.

**Dégivreur**

Le déshumidificateur est équipé d'un dégivreur automatique à degivrage par gaz chaud qui empêche la formation de glace sur le serpentin (en cas de température basse et d'un faible degré d'humidité de l'air).



**Hinweise**

Der Kompressor läuft, das Gebläse ist abgeschaltet. Nach dem Abtauvorgang schaltet das Gerät wieder ein.



**Indications**

The compressor turns, the fan is off. After defrosting the device switches on again.



**Renseignements**

Le compresseur continue à tourner, le ventilateur s'arrête. Après dégivrage l'appareil se remet en marche.



**Hinweise**

- a) Umgebungstemperatur unter 0°C
- b) Blinkt bei Steigung der Temperatur über 0°C
- c) Flimmereffekt hört auf bei Ausschaltung und wieder Einschaltung der Einheit



**Indications**

- a) Ambient temperature under 0°C
- b) Blinks when temperature rises over 0°C
- c) Flashing will be stopped by momentary switching the unit off



**Renseignements**

- a) Température ambiante inférieure à 0°C
- b) Lampe témoin clignote à température supérieure à 0°C
- c) Pour arrêter le clignotement, déclencher pour un moment et réenclencher ensuite l'interrupteur principal de l'unité.

Eventuelle Fühlerstörungen werden folgendermaßen angezeigt: bei Fühlerstörung schaltet das Gerät aus und folgende LED Dioden blinken abwechselnd :

The device is equipped with an indication for eventual malfunction of the sensing elements, which control important values. In case of a faulty sensing element, the device will turn off and the following LED diodes flash alternally :

L'appareil est équipé d'une indication des pannes éventuelles des sondes, qui contrôlent les valeurs importantes. En cas de panne d'une sonde, l'appareil se met en sécurité et les diodes LED suivantes clignotent de façon alternatif :

- LED 1 und LED 7 Fühlerstörung des Verdampfers
- LED 4 und LED 7 Fühlerstörung der max. Temperatur des Aggregats
- LED 5 und LED 7 Fühlerstörung der Umgebungstemperatur

- LED 1 and LED 7 sensing element malfunction of evaporator
- LED 4 and LED 7 sensing element malfunction of the aggregates maximum temperature
- LED 5 and LED 7 sensing element malfunction of the room temperature

- LED 1 et LED 7 panne de la sonde du vaporisateur
- LED 4 et LED 7 panne de la sonde d'aggrégats des températures maximum
- LED 5 et LED 7 panne de la sonde de température ambiante

LED 1  
LED 2  
LED 3  
LED 4  
LED 5  
LED 6  
LED 7

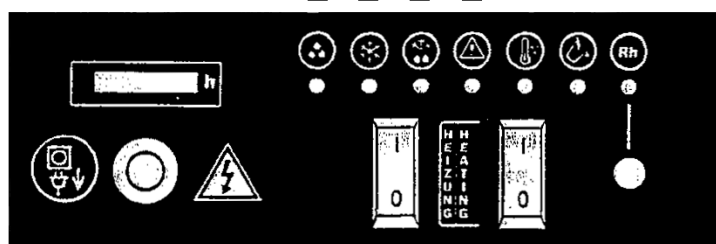



Hauptschalter auf **AUS** stellen. Netzstecker aus Steckdose herausziehen.

**Einsatzbereich**

Zur Luftentfeuchtung in allen Räumen, Kellern und Wohnräumen und gewerblichen Räumen (Ausnahme: Stallungen).

Als Sicherheitsfaktor bei kritischer Lagerware - wie Papier, Karton, Lebensmittel, Felle, elektronische Geräte, Holz, pulverförmige Stoffe oder ähnliches.

Zum Korrosionsschutz für rostgefährdete Metalle.

Zur Raumtrocknung bei Teppichboden-Nassreinigung und für Maler- und Tapezierarbeiten.

Zur Luftentfeuchtung in Feuchträumen, wie zum Beispiel in Schwimmhallen.

Zum Trocknen von Feuchtigkeitsschäden (Hochwasser, Überschwemmung).

Die Empfohlene Luftfeuchtigkeit für Wohnräume beträgt ca.50 % R.F. bei 20 – 22°C.

**Wichtig:**

Raumtemperatur, relative Luftfeuchtigkeit, räumliche Beschaffenheit und Betrieb entsprechend dieser Anleitung, beeinflussen die Geräteleistung.

Im Winter bei anhaltendem Frost, bei trockenem Wetter oder im Sommer kann die Luftfeuchtigkeit sehr niedrig sein (zirka 30% R.F.). In diesem Fall haben die Entfeuchtungsgeräte eine sehr geringe oder sogar Null-Leistung. Wenn keine spezielle Luftfeuchtigkeitsmessgeräte zur Verfügung stehen, kann man für eine Orientierung die Feuchtigkeit mit dem Hygrostat ungefähr feststellen. Das Gerät darf nicht unter Spannung stehen!

Man dreht langsam mit dem Drehknopf des Hygrostates gegen Uhrzeigersinn. Der Pfeil über den Knopf zeigt dann bei einem Knackgeräusch eine annähernde Feuchtigkeit.



Turn the main switch to OFF. Withdraw mains plug from socket.

**Scope of application**

To dehumidify the air in all rooms, cellars, living or professional localities (exception: stables).

As a security factor for stocking critical goods like paper, cardboard carton, foodstuff, coats etc.

As rust protection for metals.

To dry rooms and floor wet-cleaning, for paint and paper hanger's works.

To dehumidify humid rooms like for example swimming pools.

To dry damages due to humidity (flood damage, inundation).

The recommended humidity for living rooms is about 50 % at 20 – 22°C.

**Important:**

Temperature, humidity degree and operating conditions have influence on capacity of the appliance. In winters with continuous frost, when the weather is dry or in summertime the air-humidity may be very low (30 %). In these cases the devices have only low or even no efficiency. If no means of humidity measurements are at hand, you can approximately check the humidity with the hygrosat: the appliance must not be under tension! Turn slowly the knob of the hygrosat anticlockwise. The flash above the knob shows approximatively reached humidity-degree by a click sound.



Débrancher l'interrupteur principal. Retirer la fiche d'alimentation de la prise de courant.

**Domaine d'application**

Pour déshumidifier l'air dans tous locaux, caves, salles professionnelles (exception: étables).

Comme sécurité en cas de marchandises critiques à stocker (papier, cartonnage, produits alimentaires, fourrures, etc.).

Comme protection anticorrosive pour métaux exposés à la rouille.

Pour séchage des locaux et nettoyage humide des tapis, des travaux de peinture et pose de papiers peints.

Pour déshumidifier l'air dans des locaux humides, par exemple dans des piscines.

Pour sécher les dommages d'humidité après inondations.

Le degré d'humidité dans les locaux habités est d'environ 50 % en cas de 20 – 22°C.

**Important:**

La température ambiante, le degré d'humidité, les conditions dans lesquelles l'appareil fonctionne conformément à la présente notice d'utilisation influencent l'efficacité de l'appareil.

En hiver lors du gel persistant, pendant les périodes sèches ou en été, l'humidité peut être très basse (30 %). Dans ce cas les appareils n'ont guère d'efficacité. Si on a pas de moyens de mesurer l'humidité, on peut se servir de l'hygrostat: l'appareil ne doit pas être sous tension! On tourne doucement le bouton tournable de l'hygrostat dans le sens des aiguilles d'une montre. Le flèche au-dessus du bouton signale acoustiquement quand l'humidité est atteinte approximativement.



**D**

**Störungen und Abhilfe**



**Vorsicht!**

Alle Arbeiten am Kältesystem dürfen nur von einer Fachkraft durchgeführt werden!



Bei allen Arbeiten an der elektrischen Anlage zuerst den Netzstecker ziehen. Sie dürfen nur von einem qualifizierten Fachmann durchgeführt werden.

Störungen	Mögliche Ursachen	Abhilfe
Der Entfeuchter ist angeschlossen, jedoch Verdichter und Verdampfer laufen nicht	<ul style="list-style-type: none"> <li>a) Kein Strom vorhanden</li> <li>b) Hygrostat falsch eingestellt</li> <li>c) Kältetechnischer Fehler</li> </ul>	<ul style="list-style-type: none"> <li>a) Sicherungen und elektrische Anschlüsse überprüfen</li> <li>b) Hygrostat -Einstellung überprüfen</li> <li>c) Kundendienst anfordern</li> </ul>
Der Entfeuchter läuft, jedoch erfolgt keine Kondensierung am Verdampfer	<ul style="list-style-type: none"> <li>a) Arbeitsbereich „Temperatur“ wurde unter - oder überschritten</li> <li>b) Arbeitsbereich „Luftfeuchtigkeit“ wurde unterschritten</li> <li>c) Ansaug - oder Ausblasplatte sind nicht frei</li> <li>d) Kältetechnischer Fehler</li> </ul>	<ul style="list-style-type: none"> <li>a) Entfeuchter im vorgesehenen Temperaturbereich einsetzen bzw. den Raum entsprechend temperieren</li> <li>b) Entfeuchter nur ab 30 % RF einsetzen</li> <li>c) Entfeuchter frei aufstellen, Luftfilter reinigen oder austauschen.</li> <li>d) Kundendienst anfordern</li> </ul>

- Vorsicht: \*
- \* Das Öffnen des Schraderventiles kann zu Verlust von Kältemittel führen, es darf **nur** von Fachbetrieben geöffnet werden.
  - \* Das Kältemittel darf nur von Fachbetrieben entsorgt werden!



Malfunction and remedy



**Warning!**

All work on the refrigeration system is to be done by specialised persons only!



Always unplug power supply plug before working on the electrical system.

All work on the electrical installation must be carried out by a qualified electrician.

Malfunction	Possible Cause	Remedy
The appliance is plugged in but compressor and evaporator fail to function	<ul style="list-style-type: none"> <li>a) No current</li> <li>b) Hygrostat incorrectly set</li> <li>c) Technical fault in refrigeration system</li> </ul>	<ul style="list-style-type: none"> <li>a) Check fuses and electrical connections</li> <li>b) Check hygrostat setting</li> <li>c) Contact after-sales service</li> </ul>
Appliance runs but no condensation forms on evaporator.	<ul style="list-style-type: none"> <li>a) Operating temperature range not reached or exceeded</li> <li>b) Operating air humidity range not reached</li> <li>c) Suction wall or blow-out wall obstructed</li> <li>d) Technical fault in refrigeration system</li> </ul>	<ul style="list-style-type: none"> <li>a) Use appliance in correct temperature range conditions or adjust room temperature accordingly</li> <li>b) Use appliance only at 30 % humidity or above</li> <li>c) Allow adequate clearance of the appliance, clean or change the air-filter.</li> <li>d) Contact after-sales service</li> </ul>

- Attention: \*
- \* By opening the access valve „Schrader“ coolant can be lost – it may be opened by specialized firms only.
  - \* The coolant is to be removed by specialized firms only.



Les pannes et les moyens d'y remédier



**Attention!**

Tous travaux au système de refroidissement doivent être exercés par un spécialiste seulement.



Pour tous les travaux effectués sur l'installation électrique, enlever préalablement la prise d'alimentation.

Tous travaux sur l'installation électrique ne doivent être réalisés que par des électriciens spécialisés.

Panne	Causes possibles	Moyens d'y remédier
Le déshumidificateur est branché, mais le compresseur et le vaporisateur ne fonctionnent pas.	a) Pas de courant b) Mauvais réglage de l'hygrostat c) Défaut au niveau refroidissement	a) Vérifier fusibles et raccordements électriques b) Vérifier réglage de l'hygrostat c) Demander le service après-vente
Le déshumidificateur fonctionne, mais il n'y a pas de condensation au vaporisateur.	a) La plage de fonctionnement „température“ a été dépassée b) Le degré hygrométrique mini nécessaire n'est pas atteint c) Les plaques d'aspiration et de soufflage ne sont pas dégagées d) Défaut au niveau refroidissement	a) Faire fonctionner le déshumidificateur dans la plage de température prévue, tempérer le local en conséquence b) Utiliser le déshumidificateur seulement à partir de 30 % d'hygrométrie ambiante c) Dégager les alentours de l'appareil, nettoyer ou changer le filtre à air. d) Demander le service après-vente

- Attention: \*
- \* Enouvrant la vanne (de remplissage) Schrader, le fluide peut s'échapper. L'ouverture de cette vanne doit être toujours confiée à une entreprise spécialisée.
  - \* Le fluide de refroidissement doit être enlevé exclusivement par des entreprises spécialisées!



**Reinigung**



**Cleaning**



**Nettoyage**



Für die Reinigung eine Bürste oder Druckluft verwenden, kein Wasser oder Lösungsmittel.



For cleaning, please use brush or compressed-air, don't use water or dissolvent.



Pour le nettoyer une brosse ou l'air comprimé, non pas de l'eau ou des dissolvants.

Das schmutzige Luftfilter kann in Wasser mit Detergant gewaschen werden. Nachdem es trocken ist, wieder in das Gerät montieren.

The dirty air-filter can be washed out in water with detergent. Let it dry completely and then mount it again into the device.

Le filtre d'air sale peut être lavé dans l'eau avec détergent, laisser sécher, puis le remonter dans l'appareil.

Technische Daten	Technical data	Caractéristiques techniques		
Arbeitsbereich „Feuchtigkeit“	Operating humidity range	Plage d'utilisation „hygrométrie“	30 – 95 %	
Arbeitsbereich „Temperatur“	Operating temperature	Plage d'utilisation	0 - 35°C	
Entfeuchtungsleistung DIN 3167	Dehumidifying capacity	Puissance de déshumidification	max. 40 l / 24 h	
Liter /Tag abhängig von Temperatur + Feuchtigkeit	Liters per day Depending on temperature + humidity	Litres par jour Dépendant de la température et de l'humidité	10°C / 60%	7,9 l
			25°C / 60%	17,9
			30°C / 80%	31,4 l
Nennluftvolumenstrom	Nominal air delivery	Débit d'air nominal	500 m <sup>3</sup> / h	
Elektrischer Anschlusswert (+ Heizung TE 40)	Electrical supply (+ heating TE 40)	Alimentation électrique (+ chauffage TE 40)	220 - 240 V / 50 Hz 650 + 2 000 W	
Füllmenge	Filling capacity	Quantité à remplir	560 g R 407C	
<b>Masse</b> B x T x H	<b>Basic size</b> W x D x H	<b>Dimensions</b> L x P x H	495 x 830 x 610 (mm)	
Geräuschpegel (im Abstand 3m)	Noise level (im 3m distance)	Niveau de bruit (en la distance 3m)	50,1 dB (A)	
Gewicht	Weight	Poids	37 kg	

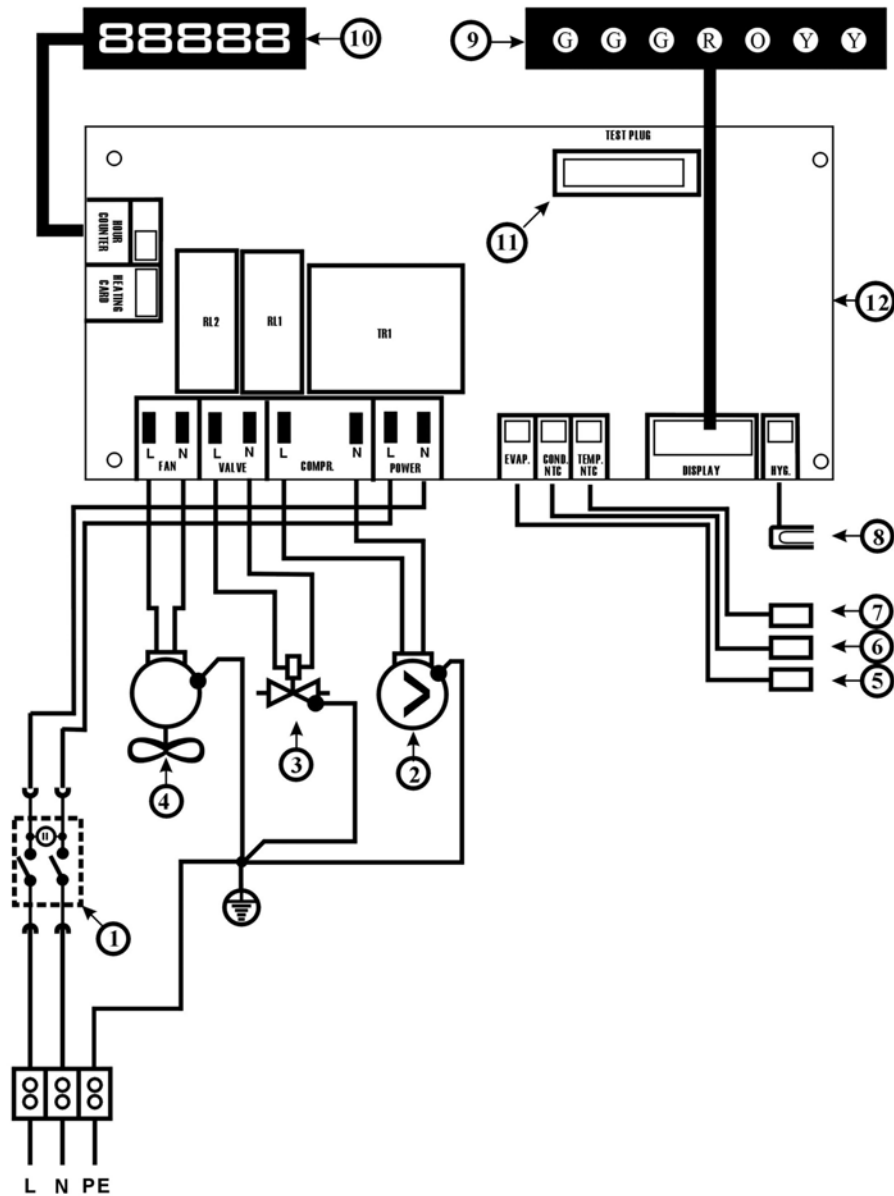

Schaltplan für T 40

Circuit diagram T 40

Schéma électrique T 40

PE L N	Netzanschluss	PE L N	Main connection	PE L N	Alimentation électrique
1	Hauptschalter	1	Main switch	1	Interrupteur principal
2	Verdichter	2	Compressor	2	Compresseur
3	Magnetventil	3	Solenoid valve	3	Electrovanne
4	Lüfter	4	Fan	4	Ventilateur
5	Fühler – Verdampfer	5	Sensor – evaporator	5	Détecteur d'évaporateur
6	Fühler – Verflüssiger	6	Sensor – condenser	6	Détecteur de condenseur
7	Umgebungsfühler	7	Sensor - temperature	7	Detecteur de température
8	Schwimmer Sensor	8	Sensor of floater position	8	Palpeur de position du flotteur
9	CINCH-Stecker für Hygrostat	9	CINCH-connector für hygrostat	9	CINCH-connector pour l'hygrostat
10	Leuchtdioden	10	Indicators	10	Lampes – témoins
11	Betriebsstundenzähler	11	Working hours meter	11	Compteur d'heure de marche
12	TEST – Konnektor	12	TEST-connector	12	TEST-connecteur
13	Hauptleiterplatte	13	PC-board	13	Carte de commande





Symbol	Bestell-Nr.	Beschreibung	Description	Description
	<b>Code</b>			
1	030998	Unterteil, kpl.	base	socle
2	030999	Oberteil, kpl.	cover	capot
3	005095	Schwimmer	floater	flotteur
4	030625	Kabelhalter	line holder	porte-câble
5	031000	Auffangbehälter	drip pan	bac collecteur
6	004744	Verschraubung	plug	bouchon fileté
7	004745	Schlauchtülle	nipple	nipple-racord
8	004746	Dichtung-Verflüssiger	seal of condenser	joint d'étanchéité
9*	030961	Temperaturschutz (TE40)	thermal protection (TE40)	Protection thermique (TE40)
10	005097	Kühlaggregat, kpl.	complete refrigerating unit	unité frigorifique complète
11	004749	Ventilator motor	fan motor	Ventilateur moteur
12	005098	Kompressor	compressor	compresseur
12a	024211	Kondensator 16 microF Permanent	permanent capacitor 16 microF	condensateur permanent 16 microF
12b	024212	Kondensator 47 microF Start/Anlass	starting capacitor 47micro F	condensateur de lancement 47 microF
12c	031033	Temperaturschutz-Verdichter	winding overheat protection com	protection thermique du compresseur
13	004751	Verflüssiger	condenser	condenseur
14	022544	Verdampfer, kpl.	evaporator complete	évaporateur complete
15*	022545	Isolierung-Kompressor (TE40)	compressor cover (TE40)	carter du compresseur(TE40)
16	023197	Ansaugfilter Permaccool	air filter Permaccool	filter à air Permaccool
17	030710	Rad	wheel	roue
18	030945	Leiterplatte T 40	PC-board T 40	carte de commande T 40
18a*	030951	Leiterplatte-Heizung (TE40)	board of heating (TE40)	plaque d'interruption de chauffage(TE40)
19	030956	Umgebungsfühler	ambient temperature sensor	palpeur de température ambiante
20	022538	Steckdose-Hygrostat	socket for hygrostat	hygrostat prise
**21	035366	Betriebsstundenzähler	working hours meter	compteur d'heures de marche
22	004723	Hauptschalter	main switch	interrupteur principal
23	022539	Netzkabel	power cord	câble d'alimentation
24	022540	Filtertrockner	filter-drier	filtre-déshydrateur
25	005104	Drosselorgan, kpl.	metering coil	ralentisseur
26	030903	Fühler-Verflüssiger	maximum temperature sensor	palpeur de température maximale
27	005106	Magnetventil	solenoid valve	electrovanne
27a	024009	Magnetventilspule	solenoid coil	le rochet du valve
28	030959	Fühler-Verdampfer	temperature sensor evaporator	sonde de température-évaporateur
29	030960	Schwimmer Sensor	sensor of floater position	palpeur de position du flotteur
30	030628	Plastikkappe	plastic cap	bouchon en plastique
31	030953	LED-Anzeigen	LED-diode panel	tableau à diodes LED
32*	004026	Heizspirale TE40	heating element TE40	élément chauffant TE40
33	005148	Hygrostat mit Anschlusskabel und Adapter	hygrostat whit cable and adapter	hygrostat avec câble d'ameneé et adaptateur
34	005110	Schraderventil	access valve Schrader	vanne Schrader
35*	026189	Schalter-Heizung (TE40)	switch of heating (TE40)	rupteur chauffage (TE40)
37	027754	Geruchfiltermatte-Satz 3 Stk.	odour filter mat-set of 3 pieces	cartouche de filtre a odeurs-lot de 3 pieces
38	006584	Verschraubung	pipe union	raccord
39	030624	Distanzunterlegscheibe	spacer	rondelle d'écartement
40	006416	Gegenmutter	lock-nut	contre-écrou
41	030711	Achsenkappe	cap	bouchon
42	030712	Sicherungsunterlegscheibe	lock washer	arrêtoir de blocage
43	030713	Unterlegscheibe	wheel washer	cale de la roue
44	030714	Schutzrahmen	protective frame	carde protecteur
X		Betriebsanleitung	operating instructions	notice d'utilisation
*		nur für TE40	for TE40 only	seulement pour TE40
**		**bis 06/04 - 005103	**till 06/04 - 005103	**jusqu'à 06/04 - 005103

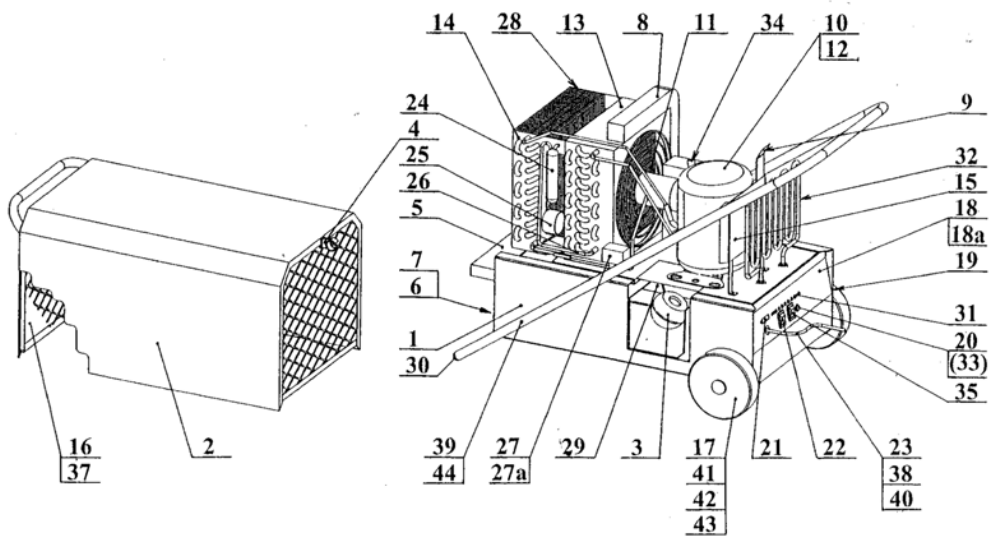

**im Sinne der /**  
in accordance with / Selon la réglementation

EG - Richtlinie / EC-Directive / Directives CE	91/368/EWG	Maschinen-Richtlinie / Directive for machines / CE machines
	98/37/EWG	Elektromagnetische Verträglichkeit / Electromagnetic compatibility / Electromagnétique compatibilité

**Die Bauart der Maschine / Construction of the device / Type de construction de la machine**

**Luftentfeuchter / Dehumidifier / Déshumidificateur T 40 / TE 40**

Hiermit erklären wir, dass die nachfolgend bezeichnete Maschine aufgrund ihrer Konzeption und Bauart in der von uns in Verkehr gebrachten Ausführung den einschlägigen grundlegenden Sicherheitsanforderungen der EG-Richtlinien entspricht. **Bei einer nicht mit uns abgestimmten Änderung der Maschine verliert diese Erklärung ihre Gültigkeit.**

We herewith declare, that the below mentioned machines correspond, on the base of their conception and their type of construction in the version brought into the market through our company, to the relevant basic security restrictions of the EC.  
**In case of any modification of the device that has not been agreed with us, this declaration becomes void.**

Nous déclarons ainsi, que les machines sous-mentionnés correspondent, sur la base de leur conception et le type de construction dans la version, dans laquelle ils sont lancés sur le marché par notre société, aux restrictions de sécurité de base applicables de la CE.  
**En cas de modification qui n'est pas convenue avec nous, cette déclaration est périmée.**

**Folgende Normen sind angewandt**

The following norms are applicated / Les normes suivantes son appliquées

**EN 292:PT1, EN292:PT2, EN 294, EN60-204-1  
EN60 204-2, DIN EN1050, DIN EN 953**

Eine technische Dokumentation ist vollständig vorhanden  
A technical documentation is completely at hand / Une documentation techniques complète existe

Kirchberg/Murr, den 08.04.2004

**Kroll GmbH**

71737 Kirchberg/Murr,  
Pfarrgartenstraße 46  
Tel.: 07144/8300, Fax : 830100



Peter Scheuer

Geschäftsführer / Director / Directeur

Wartungsintervalle / Service time / Intervalle d'entretien		
Tag der Wartung Time of service / Jour de l'entretien	Name Name / Nome	Bemerkungen Notes / Remarque



### Garantie

Bei nicht bestimmungsgemäßer Verwendung, Aufstellung, Wartung, wie in der Betriebsanleitung vorgegeben oder eigenmächtigen Änderungen an der werkseitig gelieferten Geräteausführung erlischt jeglicher Gewährleistungsanspruch. Im Übrigen gelten unsere „Verkaufs- und Lieferbedingungen“. Technische Änderungen im Sinne der Produktverbesserung vorbehalten.

### Guarantee

Any use, installation, maintenance that is not effected according to the rules as asserted in the technical manual, or unauthorized modifications on the original version as delivered from manufacturer leads to expiration of any right to warranty. Furtheron our „Conditions of Sales and Delivery“ are valid. Technical modification for product improvement are subject to change without notice.

### Garantie

Toute utilisation, installation et maintenance qui ne soit pas effectué aux directives fixés dans le manuel technique, ainsi que toute modification à l'appareil livré du fabricant dans sa version originale, entraîne l'expiration du droit de garantie. En plus, nos „Conditions de vente et de livraison“ sont en vigueur. Sous réserve de modification technique dans le sens d'amélioration du produit.

Technische Änderungen im Sinne der Produktverbesserung vorbehalten!  
Technical changes in the sense of product improvement reserved!  
Toute modification réservée dans le but de l'amélioration du produit!

---

**Kroll GmbH Wärme - und Lüftungstechnik**  
Pfarrgartenstraße 46 Postfach 67  
D-71737 Kirchberg/Murr  
Telefon +49(0)7144/830-0 Telefax +49(0)7144/830-100

**Kroll (UK) Ltd. Azura Close, Unit 49**  
Woolsbridge Industrial Estate-Dorset Wimborne HB  
216 SZ Three Legged Cross  
Telefon +44(0)120 28 222 21 Telefax +44(0)120 28 222 22