

25S, 40S, 55S, 70S, 95S, 110S



880709

Warmflufferzeuger

Space Heater

Générateur d'air chaud

Betriebs-
anleitung

Operating
Instructions

Notice
d'utilisation



Inhaltsverzeichnis

Grundlegende Hinweise	2
Bestimmungsgemäße Verwendung	3
Grundlegende Sicherheitshinweise	4
Übersicht	6
Technische Daten	7
Inbetriebnahme	8
Wartung	10
Montage	12
Abgase	13
Schaltplan 25S, 40S, 55S, 70S	14
Schaltplan 70S ab 200 Pa	15
Einzelteile 25S bis 70S	16
Einzelteile 95S und 110S	18
Einzelteile Brenner 25S bis 55S	20
Einzelteile Brenner 70S	21
Einzelteile Brenner 95S und 110S	22
Störungen und Abhilfe	23
EG-Konformitätserklärung	26
Garantieforderung	27
Accessoires	31

Contents

Basic Instructions	2
Designated use	3
Security instructions	4
Overall view	6
Technical data	7
Setting into operation	8
Servicing	10
Mounting	12
Exhaust fumes	13
Circuit diagram 25S, 40S, 55S, 70S	14
Circuit diagram 70S up to 200 Pa	15
Component parts 25S to 70S	16
Einzelteile 95S and 110S	18
Component parts burner 25S to 55S	20
Component parts burner 70S	21
Component parts burner 95S and 110S	22
Malfunction and remedy	24
EC-Conformity	26
Guarantee request	28
Accessoires	30

Sommaire

Instruction de base	2
Designation	3
Instruction de base de sécurité	4
Schéma d'ensemble	6
Carateristiques techniques	7
Mise en marche	8
Entretien	10
Montage	12
Gaz de combustion	13
Schema électrique 25S, 40S, 55S, 70S	14
Schema électrique 70S	15
Nomenclature 25S jusqu'a 70S	16
Nomenclature 95S et 110S	18
Nomenclature brûleur 25S jusqu'a 55S	20
Nomenclature brûleur 70S	21
Nomenclature brûleur 95S et 110S	22
Les pannes et les moyens d'y remédier	25
Déclaration de confometé CE	26
Demande de garantie	28
Accessoires	30

Grundlegende Hinweise

Kroll Warmluftzeuger **25S bis 110S** sind das Ergebnis jahrzehntelanger Erfahrung und intensiver Entwicklungsarbeit. Wir sind überzeugt, Ihnen ein Spitzenzeugnis zu übergeben. Trotzdem müssen die Heizgeräte den jeweiligen Gegebenheiten entsprechend von einem Fachmann installiert, in Betrieb genommen und durch Messungen überprüft werden.



Betriebsanleitung vor Aufstellung und Inbetriebnahme sorgfältig lesen.

Alle in der Betriebsanleitung beschriebenen Einzelheiten bezüglich der Aufstellung und Inbetriebnahme müssen sorgfältig durchgeführt und beachtet werden um einen störungsfreien und energiesparenden Betrieb zu gewährleisten.

Die Warmluftzeuger sind nach DINEN 1020 + 13842 geprüft und müssen mit einem Feuerungsautomaten ausgerüstet sein, der für den Warmluftzeuger zugelassen ist.

Ausgabe : 880709
Zeichnungs-Nr. 029127-01
Technische Änderungen im Sinne der Produktverbesserung vorbehalten.

Urheberrecht und Hersteller:
Firma Kroll GmbH

Basic instructions

Kroll space heaters **25S bis 110S** are the result of tenth of years of experience and intensif development work. We are convinced of handing you over a high-quality product. Never the less, the heater must be installed set into operation and tested by measurings corresponding to respective circumstances by a specialist.



Read the operation instructions carefully, prior to installing and comissioning the heater

All details stated, refering tue installation and setting into operation must be effected and observed carafully in order to grant an economic operation free of malfuncions.

The space heaters are proved in accordance to DINEN 1020 + 1382 and must be equipped with an automatic control box, which is permitted for the space heater

Edition: 8800709
Drawing number: 029127-01
Technical changes in the sense of product improvement reserved

Privileg of the producer:
Firma Kroll GmbH

Instructions de base

Les générateurs d'air chaud **25S - 110S** son le résultat des décennier d'expérience et de développement intense. Nous sommes convalincus de transmettre un produit de haute qualité. Né ans moins le chauffage doit être installé, mise en route et tésté en mesurant conformément aux circonsstance respectives par un spécialiste.



Livre attentivement les instructions de service avant le montage et la mise en

Tous détails mentionnés concernant l'installation et la mise en route doivent être et observés seignieusement pour assurer le fonctionnement éconique et sans pannes.

Le générateur d'air chaud sont prouvé selon DINEN 1020 + 13842 et doit être équipé d'un boîtier d'allumage électrique qui est admettre dans le générateur d'chaud

Edition: 880709
No. du dessin : 029127-01
Toute modification réservée dans le but d'amélioration du produit

Droit du fabricant :
Sté Kroll GmbH

Bestimmungsgemäße Verwendung Designated use / Designation

Überall in folgenden Einsatzbereichen, wo geheizt werden muß, zur Frostfreiheit oder für ein angenehmes Klima sind die Kroll-Warmluftgeräte die idealen Partner

- Beheizung von Lagerräumen
- für Arbeitsplätze in großen Werkhallen oder Werkstätten
- Beheizung von Gewächshäusern
- für Verkaufsräume

Designated use: Everywhere, where heat is needed or to keep free of icing or for an agreeable climate Kroll mobile space heaters are the ideal partners

- heating warehouses and storerooms
- heating of places of work in big shop floors and workshops
- heating greenhouses
- for assembling and repairing

Domaine d'application: Par tout où la chaleur est nécessaire ou pour la maintenance hors-gel ou pour le climat agréable, les générateurs d'air chaud Kroll sont les partenaires idéales :

- le chauffage d'entrepôts
- chauffage des places de travail dans de grandes salles d'usine et des ateliers
- le chauffage de serres
- pour montage et la réparation



Sachwidrige Verwendung

die Warmluftgeräte sind für den Hausgebrauch nicht geeignet und dürfen nur von Personen bedient werden, die in der Bedienung unterwiesen sind.

Gewährleistung und Haftung

Zur Erlangung der Garantie ist das Gerät von einem Fachmann zu installieren und in Betrieb zu nehmen. Die Einregulierung ist in einem Meßprotokoll nachzuweisen.

Die Garantieanforderung bitte in allen Punkten richtig auszufüllen, unterschreiben und an Firma Kroll einsenden. Bitte beachten Sie, daß bei fehlenden Meßwerten keine Garantieurkunde ausgefüllt werden kann. Weitere Voraussetzung für die Garantie ist eine regelmäßige Wartung, laut der Kroll-Betriebsanleitung durchzuführen, und mit den entsprechenden Meßprotokollen nachgewiesen werden muß.

Die allgemeine Garantiezeit für unsere Geräte beträgt 24 Monate nach erfolgter Lieferung, ausschlaggebend ist das Rechnungsdatum.

Transportschäden

Transportschäden müssen auf dem Speditionsannahmeschein vermerkt und vom Fahrer quittiert werden. Technische Störungen müssen unverzüglich Ihrem Händler angezeigt werden. Gerät erst nach Instandsetzung in Betrieb nehmen.

Folgeschäden durch Betriebsausfall der Warmluftgeräte sind ausgeschlossen.



Inappropriate use

These space heaters are not suitable for household use must be used only by persons who have been instructed about their operation

Responsibility

In order to qualify for guarantee, the device must be installed and commissioned by a specialist. The settings are to be recorded in a measurement certificate.

Please fill out all the points of guarantee form correctly, sign and send it to Kroll. Please note that in case of missing measuring values no guarantee certificate will be issued.

The guarantee will only be granted if a regular servicing is carried out at least once a year and in accordance with the Kroll operating instructions. The results must be recorded in the applicable measurement certificates.

The usual guarantee period granted on our device covers 24 months after the delivery - the date of the invoice being decisive.

Damage during transport

Transport damages must be noted on the forwarders receipt and signed by the driver. Your dealer must be notified of any technical damage before the appliance is assembled and set into operation. The heater is only to be started up after competent repair.

Any cases of consequential damage due to the failure of the space heaters during operation will be excluded.



Inadéquat traitement

Ces générateurs d'air chaud ne sont pas adaptés aux emplois ménagers et ne doivent être utilisés que par des personnes instruites en leur fonctionnement.

Responsabilité

La garantie ne peut être accordée que si l'appareil a été monté et mis en marche selon les règles de l'art par un technicien. Le relevé des réglages doit être démontré dans un procès écrit de mesure.

Remplir correctement **tous les points** de la demande de garantie, la signer et renvoyer aux Ets. Kroll. Noter Qu'en cas de valeurs mesurées manquantes les documents de garantie ne pourront être dressés.

L'acceptation de la garantie suppose un entretien régulier conformément aux instructions de la maison Kroll, qui doit être effectué une fois par an et démontré par des procès verbaux de mesure y relatifs.

En général, la durée de la garantie pour nos appareils s'élève à 24 mois à partir de la livraison - la date de la facture est déterminante.

Damage during transport

Transport damages must be noted on the forwarders receipt and signed by the driver. Your dealer must be notified of any technical damage before the appliance is assembled and set into operation. The heater is only to be started up after competent repair.

Des dégâts de conséquence résultant d'une interruption des générateurs d'air chaud sont exclus.

Aufstellungsvorschriften

- A** Nach DIN 4794 Teil 5 müssen die Abgase über einen für Öl- oder Gasheizgeräte genehmigten Schornstein oder Hilfsabzug ins Freie geleitet werden.
- B** Der Schornstein kann gemauert oder aus Metall sein.
- C**
- D** Die Mündung des Schornsteins muß das Dach um mind. 1 m, den Gebäudefirst um mind. 0,5 m überragen und in freiem Windstoß liegen.
- E** Die Mündung des Schornsteins darf nicht in unmittelbarer Nähe von einem Fenster oder Balkon liegen.
- F**

Abgastemperatur
Bei Inbetriebnahme und Einregulierung Abgastemperatur auf min. 160°C einstellen.

Installation der Rauchgasrohre
Am Rohrstützen muß ein Kapselwinkel für Regen- und Kondenswasser montiert werden. Waagrecht verlegte Abzugsrohre (max. 1/3 der gesamten Abzugsrohrlänge) benötigen eine konstante Steigung von mind. 2 cm pro Meter. Abzugsrohre in Zugrichtung stecken.

Installation des Kanalsystems
Maximale Pressung beachten. Bei Überschreitung fällt die Luftleistung des Ventilators und die Abgastemperatur, sowie die Ausblastemperatur steigen.

Belüftung
Für die Verbrennung muß eine ausreichende Luftmenge zugeführt werden (Unterdruck im Aufstellungsraum vermeiden). Dies ist gegeben, wenn z.B. der Rauminhalt in m³ mind. der 10fachen Nennwärmebelastung in kW aller im Raum betriebenen Geräte entspricht. Durch Fenster und Türen natürlichen Luftwechsel sicherstellen. Wenn Unterdruck und staubhaltige Raumluft nicht vermeidbar sind, muß der Brenner verkleidet werden.

Achtung
Den Warmlufterzeuger nicht auf brennbarem Boden aufstellen. Zum ungehinderten Ansaugen und Ausblasen der Luft ist eine Schutzzone im Abstand von **1 m** freizuhalten.
Außer bei:
- Kanalanschluß
- Pressung
Hinweisschild anbringen:
„Schutzzone **1 Meter** Abstand freihalten“
- an einer Ansaugseite

Installation regulation

- A** The exhaust fumes must be conducted into the open through a chimney or flue approved for oil or gas heating appliances and in accordance with all applicable standards.
- B**
- C** The chimney can be in masonry or metal
- D** The opening of the chimney must clear the roof by at least 1 m, and the roof ridge by at least 0,5 m. It must be exposed to the free wind conditions.
- E** The opening of the chimney must not be in the vicinity of a window or a balcony.
- F**

Temperature of exhaust fumes
When setting into operation and adjusting, set temperature of exhaust fumes for at least 160°C.

Installation of flue pipes
A catch elbow must be connected to the flue connector for rain-water condensation
Horizontally installed flue pipes (max. 1/3 of total flue pipe length) must have a continuous gradient of 2cm per metre. Flue pipes must be interconnected in the direction of the draft.

Installation or the pipe system
Pay attention to the maximum pressure. If this exceeded, the air volume of the fan will fall and both the flue gas and warm air temperature will rise.

Ventilation
Sufficient air for combustion must be available (avoid low pressure in the installation room). This is assured when: e.g. the volume of the room in m³ is a minimum of 10 times the rated heat load in kW of all the heating appliances in the room.
Normal circulation is to be guaranteed via windows and doors.
If low pressure or dust in the room air are not avoidable, the burner must be encased and the air supply taken from outside the room.

Warning
The space heater is only to be installed on combustible floor. An area of 1 m around the heater is to be kept clear to ensure an unobstructed flow of air to and from the heater.
Except from:
- connection conduit
- pressure
Mount a notice:
„Protective zone of 1 m depth to be kept clear“
- one air inlet side panel

Do not switch off electrical supply and main switch until the space heater has cooled down. Non-compliance invalidates the factory guarantee.

Directives de montage

- A** Selon les normes en vigueur, les gaz brûlés doivent être évacués par une cheminée ou par un conduit de fumée auxiliaire agréés pour appareil de chauffage au fuel ou au gaz. La cheminée peut être en maçonnerie ou en métal.
- B**
- C**
- D** Il faut que la cheminée dépasse le toit d'au moins 1 m, et le faitage du bâtiment d'au moins 0,5 m, et qu'elle soit dégagée.
- E** La sortie de la cheminée ne doit pas être placée à proximité immédiate d'une fenêtre ou d'un balcon.
- F**

Température des gaz brûlés
Lors de la mise en service et du réglage de l'appareil, régler la température de sortie à 160°C minimum

Installation des tuyaux d'évacation des gaz
Sur la buse le départ il es recommandé de monter un pur l'eau de pluie et l'eau de condensation.
Les tuyaux posés horizontalement (au max. 1/3 de la longueur de tuyau totale) ont besoin d'une déclivité constante d'au moins 2 cm par mètre.
Emboîtier les tuyaux dans le sens du tirage.

Installation du système de gainage
Respecter la pression maximale. S'il y a dépassement de la pression, la puissance du ventilateur faiblit et la température des gaz brûlés ainsi que la température d'air chaud de sortie montent.

Aération
Pour la combustion, il faut assurer un apport d'air frais suffisant (éviter une dépression dans le local). Suffisamment d'air est assuré quand par exemple: le volume de la pièce en m³ correspond au minimum à 10fois la charge calorifique nominale en kW de tous les appareils qui fonctionnent dans cette pièce. Assurer une circulation normale de l'air par les fenêtres et les portes. Si l'on ne peut pas éviter une dépression ou de la poussière dans l'air ambiant, il faut alimenter le brûleur en air extérieur à l'aide d'un coffrage.

Attention
Ne placer pas le générateur d'air chaud sur matériaux combustible. Pour libre circulation de l'air, il faut veiller à laisser un écartement de 1 m autour de l'appareil à l'exception de
- raccordement conduit
- pression
Signaler par un panneau: „Veuillez respecter un écartement de 1 m autour de l'appareil. Zone protégée.“
- un paroi d'aspiration

Il faut attendre le refroidissement complet du générateur d'air chaud avant couper l'interrupteur principal et l'alimentation électrique. Un non-respect de ces indications exclut l'acceptation de garantie usine

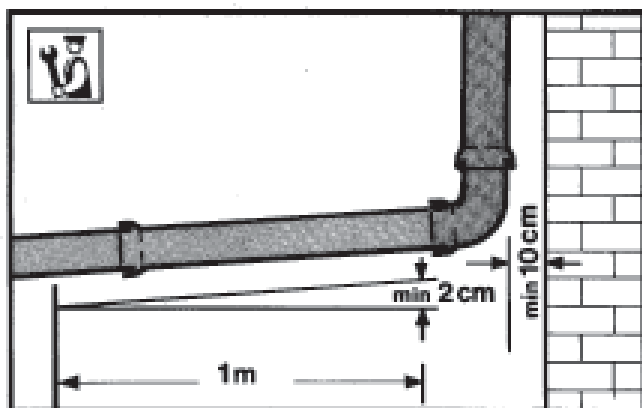
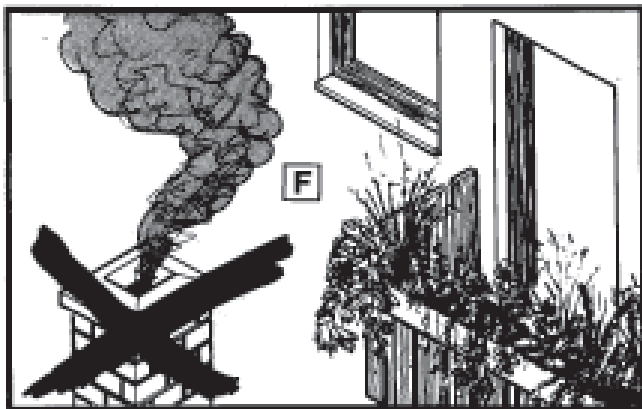
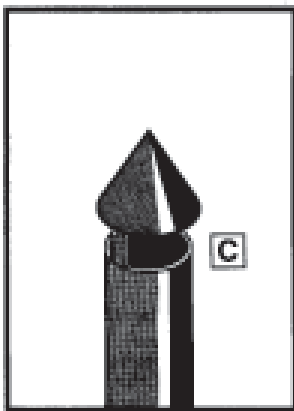
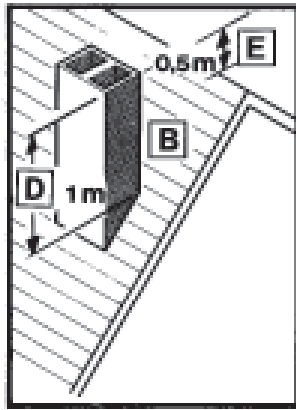
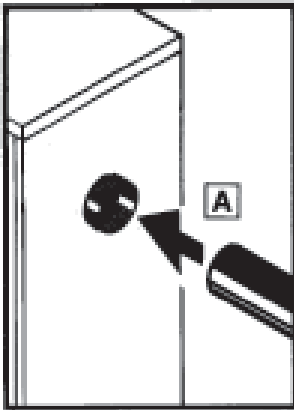

Gasbetrieb muss das Abgasrohr mittels eines Adapterrohrs in den Abgasstutzen des Geräts gesteckt werden.

When run with gas, the flue pipe must be put into the flue outlet by means of an adapter pipe.

Si l'appareil est opéré avec du gaz, le tuyau de cheminée doit être mis dans le manchon de cheminée par un adapteur.

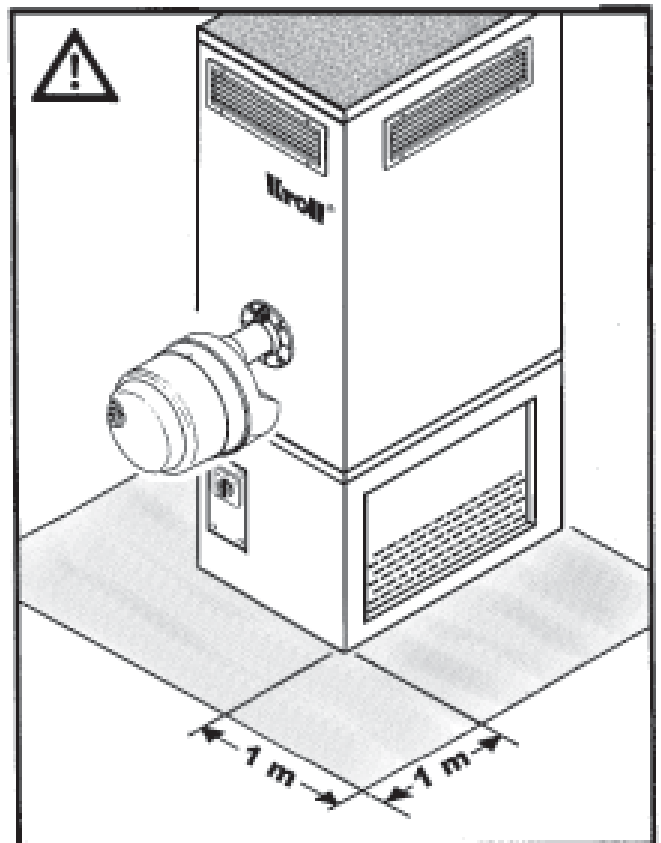

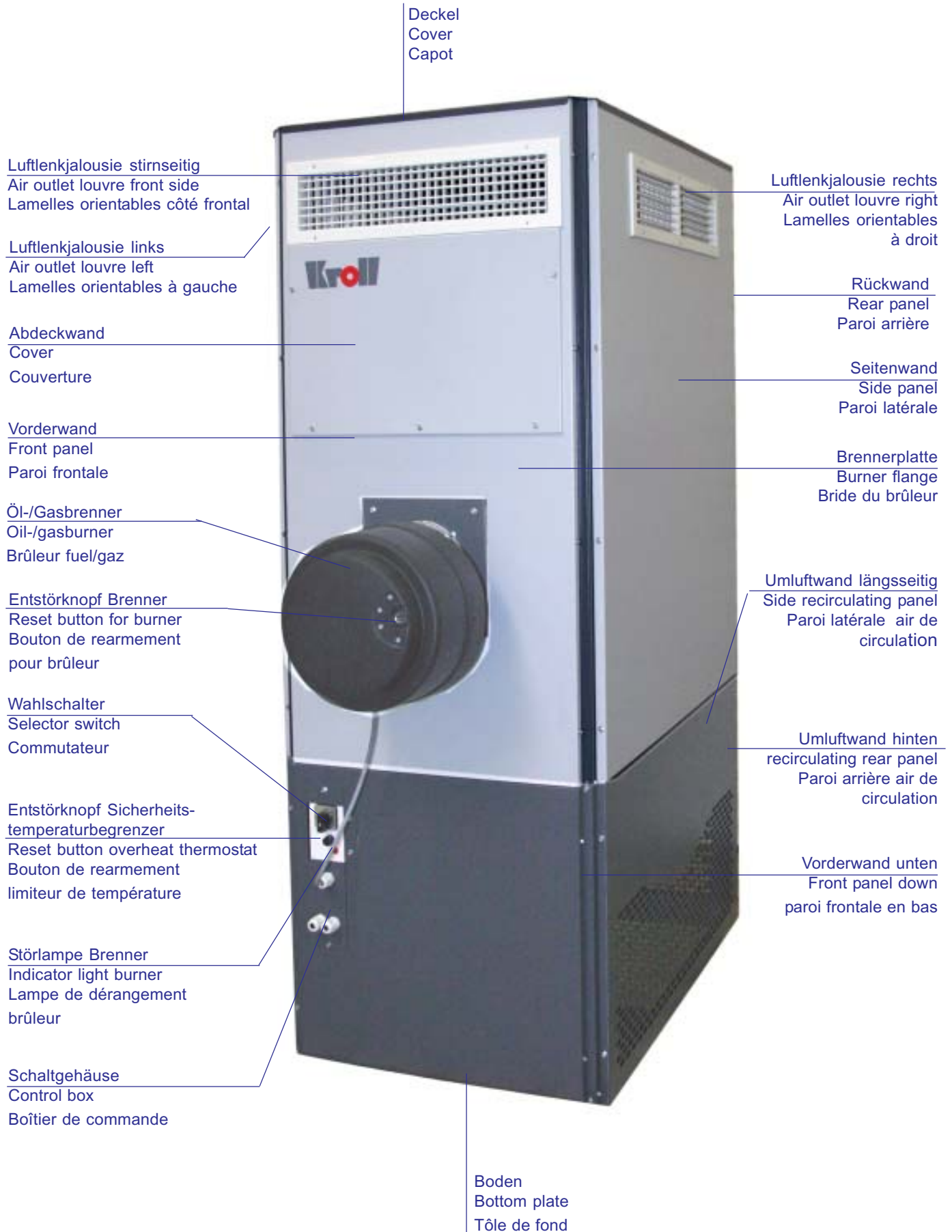

Technische Daten	Technical data	Caractéristiques techniques								
Wärmeluftheizer Standard Ölbefeuert	Space heater Standard Oil-fired	Générateur d'air chaud Standard Brûleur fuel		25 S	40 S	55 S	70 S	95 S	110 S	
Brennstoff Öl	Fuel	Combustible	Heizöl EL / Fuel oil / Fuel							
Brennstoffverbrauch	Fuel consumption	Consommation de combustible	kg/h	2,36	3,4	4,64	5,9	8,00	9,30	
Brennstoff Gas	Gas	Gaz	Erdgas E / Natural gas E / Gaz naturel E							
Brennstoffverbrauch	Gas consumption	Consommation gaz	m³/h	2,7	3,8	5,3	6,7	9,1	10,6	
Nennwärmeleistung	Nominal heating efficiency	Puissance nominal	kW	25,5	37,5	50,5	64	88	100	
Nennwärmebelastung	Rated heat load	Puissance calorifique maximale	kW	28	40	55	70	95	110	
Nennluftvolumenstrom	Nominal air delivery	Débit d'air nominal	m³/h	1.450	2.710	3.400	4.300	6.000	7.000	
Luftvolumenstrom	Air delivery	Débit d'air	m³/h	1.650	2.900	3.700	5.000	6.750	7650	
Temperaturerhöhung Δt	Rise in temperature Δt	Augmentation de température Δt	Kelvin	43	42	45	44	44	44	
Nenndruck	Nominal pressure	Pression nominale	Frei ausblasend							
Stromverbrauch	Electrical power consumption	Consommation électrique	V/Hz/ A	230~/50/ 2,1	230~/50/ 3,65	230~/50/ 6,84	230~/50/ 6,9	400/3N~ 3,6	400/3N~ 3,6	
Elektroanschluss	Electrical connection	Alimentation électrique	kW	0,44	0,8	1,5	1,5	1,5	1,5	
Abgasrohr Ø	Flue connector Ø	Tuyau de cheminée Ø	mm	130	130	130	180	180	180	
Geräuschpegel	Sound pressure level	Pression acoustique	dB(A)	63	65	66	68	69	69	
Abmessungen	Dimension	Dimension								
Länge	Length	Longueur	mm	715	865	975	1085	1.150	1.150	
Breite	Width	Largeur	mm	455	505	585	665	765	765	
Höhe	Height	Hauteur	mm	1275	1500	1645	1835	1.895	1.995	
Gewicht ohne Brenner	Weight without burner	Poids sans brûleur	kg	93	124	157	191	245	265	
Schutzart	Type of protection	Protection	IP 20							
Gebläse type	Fan type	Ventilateur type		EBM D4E180- CA02-02	EBM D4E225- CC01-02	Sifan WAU 08211	Marzorati DA10/10	Nicotra AT15/15	Nicotra AT15/15	
Gebläsedrehzahl	Fan PH	Nombre de tours ventilateur	Upm	1250	1100	1450	1450	725	765	
Schornsteinzug	Chimney draft	Tirage de cheminée	mbar	0						
Ölbrenner-Type	Oilburner type	Brûleur fuel – type		R1-V-WLE	R1-V-WLE	R1-V-WLE	R20 WLE oder ST 133 K	R20-AE- WLE	R20-AE- WLE	
Druck Ölpumpe	Pressure oil pump	Pression de la pompe à fuel	bar	11	12	13,5	13	15	20	
Düse	Nozzle	Gicleur	gph	0,6/60°S Danfoss	0,85/60°S Danfoss	1,1/60°S Danfoss	1,35/60°S Danfoss	1,75/60°S Danfoss	1,75/60°S Danfoss	
Luftklappenstellung	Position air flap	Position clapet d'air					11			
Stellung Düsenstange	Position nozzle bar	Barre de bec					5			
Brennerrohrlänge	Length of burner tube	Longueur tube d'air du brûleur	mm				115			
Maß „A“	Measure "A"	Dimension " A "	mm	7	11	16	19	20	26	
Maß „B“	Measure "B"	Dimension " B "	mm							
Maß „C“	Measure "C"	Dimension " C "	mm	35	20	20	40	50	30	

Höhere Pressung auf Anfrage / Higher pressure upon on request / Plus pression demande le fabricant

Die Steuerung des Warmlufterzeugers und des Brenners erfolgt über den Wahlschalter über den Raumthermostat oder die Tag- und Nachtautomatik



Stromanschluß

Der elektrische Geräteanschluss ist durch autorisiertes Fachpersonal nach DINEN 50 156-1(VDE0116-1:2005-3) und DINEN 60 335-1(VDE0700-1) auszuführen.

Heizen mit Raumthermostat

- 1 Wahlschalter auf Heizen stellen
- 2 Gewünschte Raumtemperatur am Raumthermostat einstellen

Der Warmlufterzeuger wird aufgeheizt. Bei + 40°C Gerätetemperatur (Werkseinstellung) wird das Gebläse in Betrieb gesetzt. Nach Erreichen der eingestellten Raumtemperatur schaltet der Brenner ab. Nach Unterschreitung der eingestellten Raumtemperatur schaltet der Brenner automatisch wieder ein.

Heizen mit Tag- und Nachtautomatik

- 3 Tag- und Nachtautomatik installieren und gemäß Betriebsanleitung programmieren - danach Vorgehensweise wie „Heizen mit Raumthermostat“

Heizen ohne Raumthermostat

- 5 Wahlschalter auf Heizen stellen

Der Warmlufterzeuger wird aufgeheizt. Bei + 40°C (Werkseinstellung) Geräteinnentemperatur wird das Gebläse in Betrieb gesetzt. Nach Überschreitung bzw. Unterschreitung der eingestellten Temperatur (Werkseinstellung + 80°C) schaltet der Temperaturwächter den Brenner ab bzw. wieder ein.

Abschalten mit/ohne Raumthermostat

- 6 Wahlschalter auf „0“ stellen
Ein mehrmaliges Anlaufen des Gebläses dient zur Abführung der im Warmlufterzeugers verbliebenen Rest- und Stauwärme.



Das Gebläse muß Brennkammer und Wärmetauscher abkühlen - **Überhitzungsgefahr !**

Erst nach Abkühlung des Warmluft-erzeugers Strom- und Hauptschalter abschalten.

Zu widerhandlung schließt Werks-garantie aus.

Lüften

- 7 Wahlschalter auf Lüften stellen

Das Gebläse läuft ohne Brenner im Dauerbetrieb für die Raumbelüftung. (Vorhandenen Raumthermostat auf 0°C stellen)

The space heater and burner are controlled by the selector switch and by means of a room thermostat or via control for week program



Power connection

The electric connection of the machine must be done by authorized personnel according to DINEN 50 156-1(VDE0116-1:2005-3) and DINEN 60 335-1(VDE0700-1).

Heating with room thermostat

- 1 Set selector switch to Heating
- 2 Set the desired room temperature

The space heater heats up. When internal temperature of the appliance reaches +40°C (factory setting), the fan is set into operation. The burner switches off when the set room temperature is reached. The burner is automatically switched on again when the room temperature falls below this value.

Heating with day/night mechanism

- 3 Instal control for week program according technical manual when
- 4 follow as if „heating with room thermostat“

Heating without room thermostat

- 5 Set selector switch to Heating

The space heater heats up. When internal temperature of the appliance reaches +40°C (factory setting), the fan is set into operation. If the set temperature (factory setting +80°C) is exceeded, or if the temperature falls below this level, the temperature controller switches the burner off, or on again, as the case may be.

Turning off with/without room thermostat

- 6 Set selector switch to „0“
The fan will repeatedly start up in order to remove residual heat from the space heater.



The fan must cool the combustion chamber and heat exchanger - **danger of over-heating !**

Do not switch off electrical supply and master switch until the space heater has cooled down.

Non-compliance invalidates the factory guarantee.

Ventilation

- 7 Set selector switch to Ventilation

The fan runs continuously with the burner for the room ventilation (In cas of a room thermostat set to 0°C)

La commande du générateur d'air chaud et du brûleur s'effectue par le commutateur et le thermostat d'ambiance ou par le control nuit-jour



Raccordement électrique

La connection électrique de l'appareil doit être fait par du personnel autorisé selon DINEN 50 156-1(VDE0116-1:2005-3) et DINEN 60 335-1(VDE0700-1).

Chauffage avec thermostat d'ambiance

- 1 Régler le commutateur sur position Chauffage
- 2 Indiquer la température ambiante désirée.

Le générateur d'air chaud est préchauffé. Lorsque l'intérieur de l'appareil a atteint +40°C, le ventilateur se met en route. Lorsque la température ambiante est obtenue le brûleur s'arrête. Quand la température ambiante descend en-dessous de la température désirée, le brûleur se remet en route automatiquement.

Chauffage avec jour/ mécanisme de nuit

- 3 Installez le control nuit-jour selon manual technique, puis procédez
- 4 comme „chauffer avec thermostat d'ambiance“

Chauffage sans thermostat d'ambiance

- 5 Régler le commutateur sur position Chauffage

Le générateur d'air chaud est préchauffé. Lorsque l'intérieur de l'appareil a atteint +40°C (réglage d'usine), le ventilateur se met en route. Si la température excède la valeur mini ou maxi indiquée (réglage en usine à 80°C), le thermique limite remet le brûleur en route ou l'arrête.

Arret avec/sans thermostat d'ambiance

- 6 Régler le commutateur sur position „0“
Un démarrage répété du ventilateur a pour but d'éliminer la chaleur retenue à l'intérieur de l'appareil.



Le ventilateur doit refroidir la chambre de combustion et l'échangeur de chaleur - **danger de surchauffe !**

Il faut attendre le refroidissement complet du générateur d'air chaud avant de couper l'interrupteur principal et l'alimentation électrique.

Un non-respect de ces indications exclut l'acceptation de garantie d'usine.

Ventilation

- 7 Régler le commutateur sur position Ventilation.

Le ventilateur tourne „sans“ brûleur, en fonctionnement en continu pour l'aération du local. (S'il y a thermostat d'ambiance, le régler sur 0°C)

Heizen *mit* Raumthermostat
Heating *with* room thermostat
Chauffage *avec* thermostat
d'ambiance

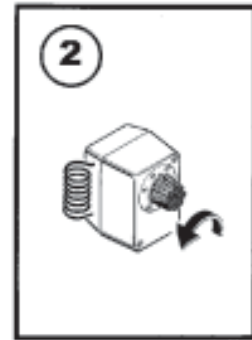
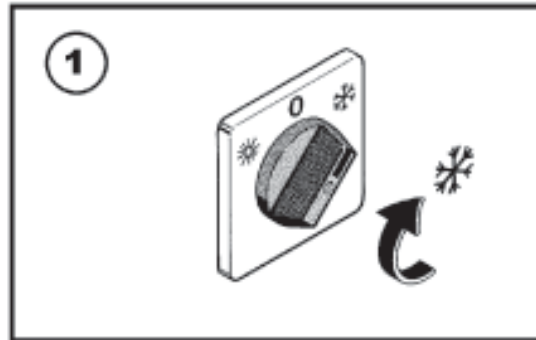

Heizen mit
Tag- und Nachtautomatik
Heating with day/night
mechanism
Chauffage *avec*
jour/mécanisme de nuit

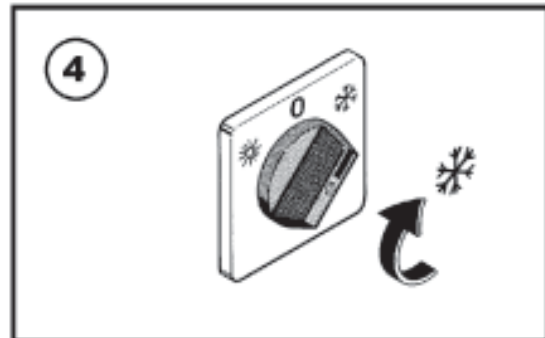
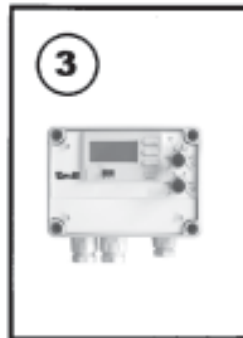

Heizen *ohne* Raumthermostat
Heating *without* room
thermostat
Chauffage *sans* thermostat
d'ambiance

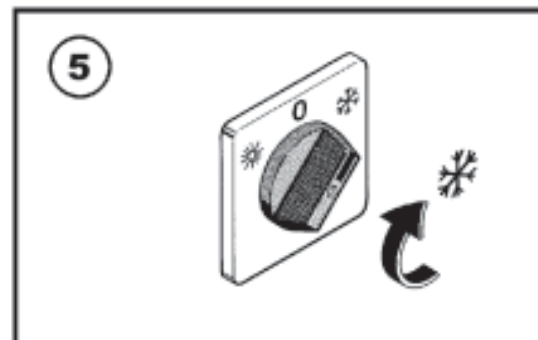

Abschalten
Switching off
Arrêt

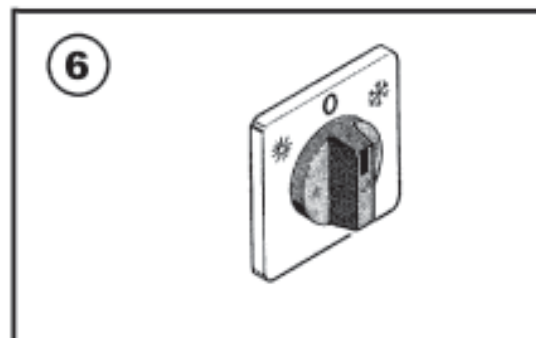

Lüften
Ventilation
Ventilation

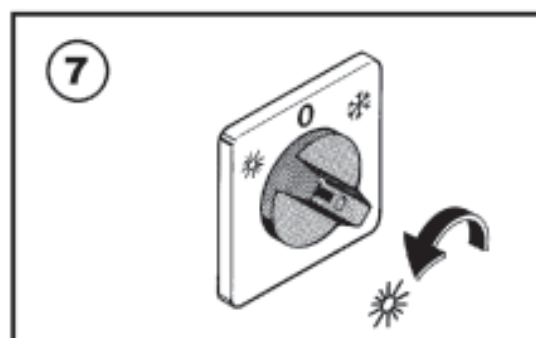



Wartung

Der Wärmetauscher und die Brennkammer sollten nach DIN 4794 mind. einmal pro Jahr gründlich gereinigt und durch einen Fachkundigen geprüft werden.

Die Firma Kroll empfiehlt, einen Wartungsvertrag abzuschließen.

⚠ Bei allen Arbeiten am Warmluft-erzeuger Wahlschalter auf „0“ stellen. Nach Abkühlung des Warmluft-erzeugers unbedingt Strom-Hauptschalter abschalten.



Wartung

The heat exchanger and the combustion chamber should be thoroughly cleaned and checked by a specialist at least once a year.

Kroll recommends taking out a service contract.

⚠ Set selector switch to „0“ before starting maintenance work on the space heater. After the heater has cooled down, the main power switch must be turned off.



Wartung

Conformément à la norme DIN 4794, l'échangeur de chaleur et chambre de combustion doivent être nettoyés à fond et vérifiés au moins une fois par un spécialiste.

La société Kroll conseille de souscrire à un contract d'entretien.

⚠ Lors de tous travaux sur le générateur d'air chaud, il faut positionner le commutateur sur „0“. Après refroidissement du générateur d'air chaud, il faut absolument débrancher l'interrupteur général.

① Reinigung Brennkammer

Strom abschalten (siehe oben)

4 Befestigungsschrauben am Brennerflansch lösen und den Brenner abnehmen

Brennkammer mit Bürste und Staubsauger durch die Öffnung reinigen

Brenner mit den 4 Befestigungsschrauben wieder am Brennerflansch anschrauben

① Cleaning of combustion chamber

Turn off electrical supply (see above)

Loosen 4 clamping bolts on burner bracket. Remove burner.

Clean combustion chamber with brush and vacuum cleaner through the opening

Fixing the burner with 4 clamping screws on the burner bracket.

① Nettoyage de la chambre de combustion

Débrancher le courant électrique (voir ci-dessus).

Désserrer les 4 vis de fixation à la bride du brûleur et enlever le brûleur

Par l'ouverture, nettoyer la chambre de combustion à l'aide d'une brosse et d'un aspirateur

Fixer le brûleur avec les 4 vis de serrage à la bride du brûleur

② Reinigung Wärmetauscher - Ansaugseite

Strom abschalten (siehe oben)

Nach Entfernen der Vorderwand Reinigungsdeckel abschrauben, Dichtungsband entfernen und mittels Bürste und Staubsauger reinigen.

Danach neues Dichtungsband anbringen und in umgekehrter Reihenfolge wieder zusammenbauen.

② Cleaning of heat exchanger - suction side

Turn off electrical supply (see above)

After have removing the corresponding front panel, loosen the cleaning cover, remove the seal and clean by means of brush and aspirator.

Put on new seals and mount in reversed order.

② Nettoyer d'échangeur de chaleur - côte d'aspiration

Débrancher le courant électrique (voir ci-dessus)

Après avoir enlevé le paroi frontale correspondants, dévisser le couvercle de nettoyage, enlever le joint et nettoyer par brosse et aspirateur.

Puis mettre un nouveau joint et remonter à l'ordre inversé.

③ Reinigung Wärmetauscher - Ausblasseite

Strom abschalten (siehe oben)

Nach Entfernen der entsprechenden Gehäusewände Reinigungsdeckel abschrauben, Dichtungsband entfernen und mittels Bürste und Staubsauger reinigen.

Danach neues Dichtungsband anbringen und in umgekehrter Reihenfolge wieder zusammenbauen.

③ Cleaning of heat exchanger - air outlet side

Turn off electrical supply (see above)

After having removed the corresponding side panels, loosen the cleaning cover, remove the seal and clean by means of brush and aspirator.

Then put on new seals and mount in reversed order

③ Nettoyer d'échangeur de chaleur - côte soufflage

Débrancher le courant électrique (voir ci-dessus)

Après avoir enlevé les parois latérales correspondants, dévisser le couvercle de nettoyage, enlever le joint et nettoyer par brosse et aspirateur.

Puis mettre un nouveau joint et remonter à l'ordre inversé.

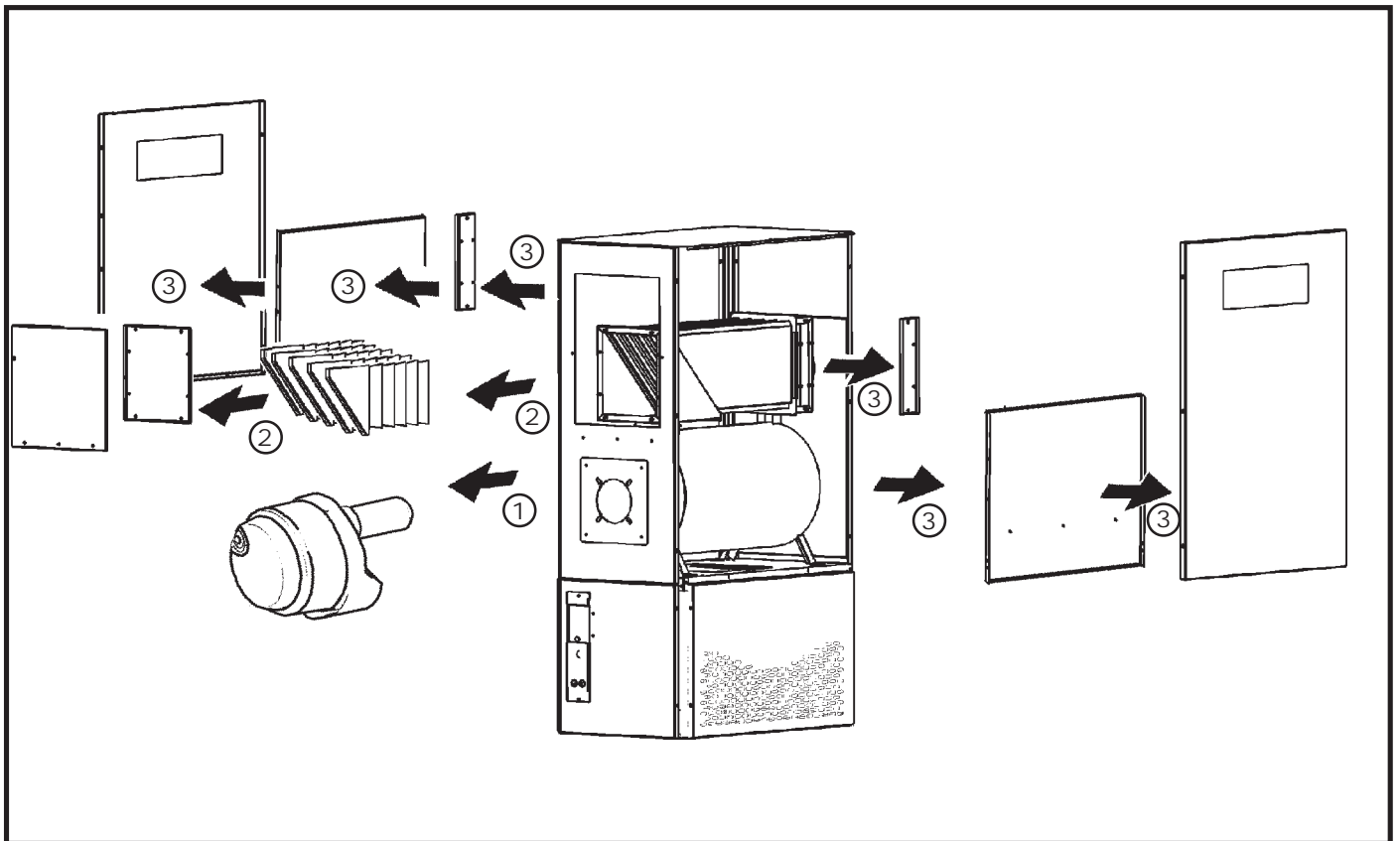

Brenner - Kundendienst

Der Brenner sollte mindestens einmal im Jahr überprüft und einreguliert werden, dabei muß der Ölfiltereinsatz überprüft werden.

Die Arbeiten dürfen **nur** vom Kundendienst oder einem autorisierten Fachbetrieb vorgenommen werden.



Burner after sales service

The burner should be checked and adjusted once annually. On this occasion, the oil filter insert and the burner jet have to be replaced. This work must **only** be made by after sales service or an authorized specialist firm.



Service après-vente brûleur

Le brûleur devrait être vérifié et réglé au moins une fois par an. En cette occurrence, le cartouche filtrante et la buse du brûleur doivent être remplacées.

Ces travaux ne doivent être effectués que par le service après vente ou bien un spécialiste agréé.



Reinigung Luftfilter

Bei Warmluftgeräten mit Luftfilter sollten diese entsprechend der Verunreinigung gereinigt oder erneuert werden.



Cleaning the air filter

Air filters should be cleaned or replaced, depending on their condition.



Nettoyage des filtres à air

Lorsque les générateurs d'air chaud sont équipés de filtres à air, ceux-ci devront être nettoyés ou remplacés si nécessaire.

Den Warmlufterzeuger

- a) nur an feuersicheren Wänden und nach DIN 4794 Teil 5 montieren
- b) waagrecht aufstellen
- c) bei der Aufstellung des Warmlufterzeugers sind folgende Richtlinien und Normen einzuhalten:

DVGW-TRGI 1986
DIN 4756 und TRF 1988
DVGW Arbeitsblatt G 600

Bei der Aufstellung unter Erdgleiche sind besondere Anforderungen der TRF 1988 einzuhalten



Elektroanschluß

Der elektrische Geräteanschluss ist durch autorisiertes Fachpersonal nach DINEN 50 156-1(VDE0116-1:2005-3) und DINEN 60 335-1(VDE0700-1) auszuführen.

Bei Drehstrommotor auf richtige Laufrichtung achten.
Motorschutz richtig einstellen.

Mount the space heaters

- a) only on fire proof walls and according to the relevant standards (equivalent to DIN 4794 part 5)
- b) Mount levelly
- c) The installation of the space heater must comply with the building regulations and all other applicable standards an legislation and standards:
DVGW-TRGI 1986
DIN 4756 und TRF 1988
DVGW Standard G 600

Additional technical regulations TRF 1988 are to be observed when installing space heaters in room ground level.



Power connection

The electric connection of the machine must be done by authorized personnel according to DINEN 50 156-1(VDE0116-1:2005-3) and DINEN 60 335-1(VDE0700-1). Pay attention to correct running direction with the three-phase A.C-motors. Set motor protector to correct value.

Suspendre le générateur d'air chaud

- a) Installation uniquement contre des parois incombustibles et selon norme DIN 4794 partie 5
- b) de niveau
- c) Lors de l'installation du générateur d'air chaud, il faut observer les prescriptions et les normes en vigueur:

DVGW

Dans le cas d'une mise en place en dessous du niveau du sol, il faudra se mettre en conformité avec la norme TRF 1988



Raccordement électrique

La connection électrique de l'appareil doit être fait par du personnel autorisé selon DINEN 50 156-1(VDE0116-1:2005-3) and DINEN 60 335-1(VDE0700-1).



Raumthermostat

Montage nicht in kaltem oder warmem Luftstrom.



Roomthermostat

Do not mount in cold or warm air stream.



Thermostat d'ambiance

Montage à une endroit approprié hors de portée d'un courant d'air froid ou chaud.



Gasanschluß

Der Anschluß muß entsprechend DVGW-Arbeitsblatt G 600 (DVGW-TRGI) erfolgen.

Anschluß und Inbetriebnahme dürfen nur von einem zugelassenen Gas-Installateur vorgenommen werden.

Gaszufuhr und Anschluß auf absolute Dichtheit prüfen.
Brenner auf örtliche Gasverhältnisse einstellen. Vor Inbetriebnahme Elektroanschlüsse vornehmen.



Gas connection

The connection must be carried out in accordance with the applicable technical regulations.

Connection and setting into operation must be carried out by a qualified gas-fitter.

Check gas supply and connection for leaks. Adjust burner to local conditions. Check electrical connection before setting into use.



Raccordement gaz

Le raccordement doit se faire selon les normes techniques en vigueur.

Raccordement est mise en service ne doivent être effectués que par des installateurs agréés.

Vérifier l'étanchéité absolue de l'arrivée de gaz ainsi que du raccordement. Régler le brûleur selon les normes régionales. Effectuer les raccordements électriques avant la mise en service.



Ölanschluß

Der Anschluß erfolgt durch den Brennerkundendienst



Oil connection

The connection will made by the burner service.



Öl- oder Gasbrenner

Die Einstellung und Inbetriebnahme darf nur vom Kundendienst des jeweiligen Brennerfabrikates oder eines autorisierten Fachbetriebes vorgenommen werden. Die vom Brennerhersteller angegebenen Werte sind unbedingt einzuhalten.



Oil- or gas burner

The adjustment and setting into operation may only be carried out by the after-sales service of the respective burner manufacturer or an authorized specialist firm.

The values given by the burner manufacturer must be complied with.



Brûleur au fuel ou au gaz

Le réglage et la mise en service du brûleur doivent être exécutés par le service après vente du fabricant des brûleurs ou par un spécialiste agréé. Les valeurs indiquées par le constructeur des brûleurs sont à respecter impérativement.



Brennerkundendienst

Die Firma Kroll empfiehlt, einen Wartungsdienst abzuschließen.



Burner service

Kroll recommends taking out a service contract.



Service après vente brûleurs

Le société Kroll conseille de souscrire à un contract d'entretien.

Abgase / Exhaust fumes/ Gaz de combustion

Gasbetrieb muss das Abgasrohr mittels eines Adapterrohrs in den Abgasstutzen des Geräts gesteckt werden.

Die Mündung des Abgasrohres muß das Dach um **mind. 1 m** und den Gebäudefirst um **mind. 0,5 m** überragen und im freien Windstoß liegen.

When run with gas, the flue pipe must be put into the flue outlet by means of an adapter pipe.

The opening of the flue pipe must clear the roof **at least 1 m** and the roof ridge by **at least 0,5 m**. It must also be exposed to the free wind conditions.

Si l'appareil est opéré avec du gaz, le tuyau de cheminée doit être mis dans le manchon de cheminée par un adaptateur.

Il faut que la cheminée dépasse le toit d'au **moins 1 m** et le fâtage du bâtiment d'au **moins 0,5 m** et qu'elle soit placée à l'abri des coups de vent.

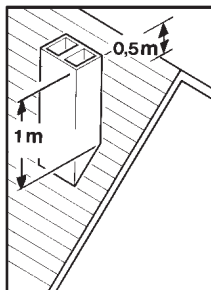

Die Mündung des Abgasrohres darf nicht in unmittelbarer Nähe von einem Fenster oder Balkon liegen.

The opening of the flue pipe must not be in the vicinity of a window or a balcony.

La sortie de la cheminée ne doit pas être placée à proximité immédiate d'une fenêtre ou d'un balcon.

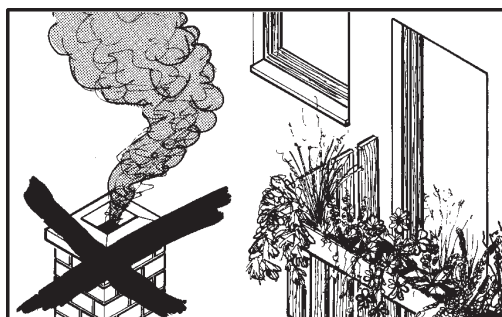

Installation

Am Rohrstützen muß ein Kapselwinkel für Regen- und Kondenswasser montiert werden. Waagrecht verlegte Abzugsrohre (max. 1/3 der gesamten Abzugsrohrlänge) benötigen eine konstante Steigung von **mind. 20 mm pro Meter**. Abzugsrohre in Zugrichtung stecken.

Installation

A catch elbow must be connected to the flue connector for rain-water and condensation. Horizontally installed flue pipes (maximum only on third of the total flue pipe length) must have a continuous gradient of **20 mm per meter**. Flue pipes must be interconnected in the direction of the draft.

Installation

Sur la buse de départ il est recommandé de monter un pour de pluie et l'eau de condensation.

Le tuyaux posés horizontalement (au max 1/3 de la longueur de tuyau totale) ont besoin d'une déclivité constante d'au moins **20 mm par mètre**.

Emboîter les tuyaux dans le sens du tirage.

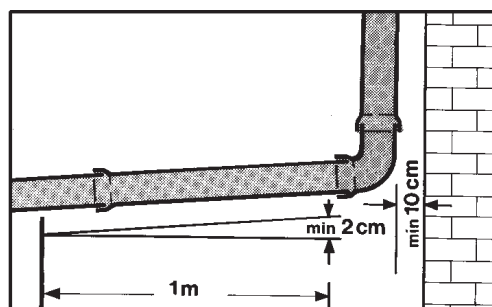

Für einen sicheren Betrieb der Geräte ist es dringend notwendig, das von Kroll angebotene Abgaszubehör einzusetzen

For a safe operation of the apparatus it is absolutely necessary to use the Kroll flue gas accessories.

Pour une opération sûre des appareils, il est absolument nécessaire d'utiliser les kits de cheminée Kroll.

Inbetriebnahme zum Probelauf

Wahlschalter betätigen - Heizen ohne Raumthermostat

Abschalten

Wahlschalter auf „0“ stellen

Überprüfen der Meßwerte nach den technischen Daten und Eintragen in die Garantie-Anforderung

Setting into operation for test run

Set selector switch to - Heating without room thermostat

Turning off

Set selector switch to „0“

Examining of the measuring values according to technical data and registering in the demand for guaranty

Mise en marche en course d'essai

Régler le commutateur sur position - Chauffage sans thermostat d'ambiance

Arrêt

Régler le commutateur sur position „0“

Examination des valeurs selon donnés technique et registration dans la demande de garantie

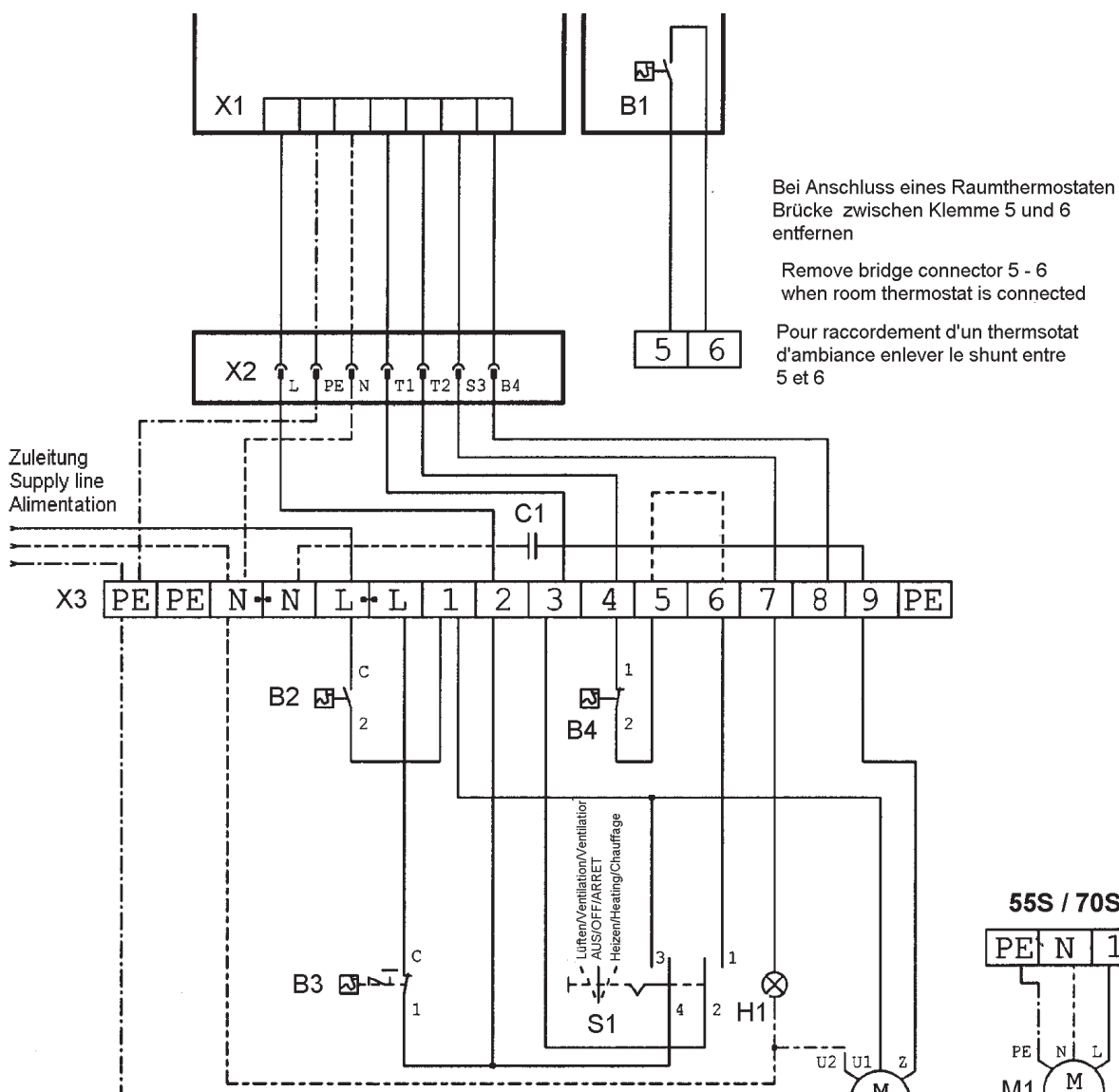

B1	Raumthermostat	B1	Room thermostat	S1	Thermostat d'ambiance
B2	Lüfterthermostat	B2	Thermostat fan	B2	Thermostat ventilateur
B3	Sicherheitstemperaturbegrenzer	B3	Overheat thermostat	B3	Limiteur de température
B4	Brennerthermostat	B4	Burner thermostat	B4	Thermostat du brûleur
C1	Motorenkondensator	C1	Capacitor for motor	C1	Condensateur pour moteur
H1	Störlampe	H1	Indicator light	H1	Lampe de dérangement
M1	Lüftermotor	M1	Fan motor	M1	Moteur ventilateur
S1	Wahlschalter	S1	Selector switch	S1	Commutateur
TK1	Thermokontakt	TK1	Thermojunction	TK1	Contact
X1	Feuerungsautomatik	X1	Burner control	X1	Commande automatique du brûleur
X2	Brennerstecker	X2	Burner plug	X2	Prise du brûleur
X3	Klemmleiste Schaltgehäuse	X3	Connecting strip Control box	X3	Barre à bornes boîtier De commande

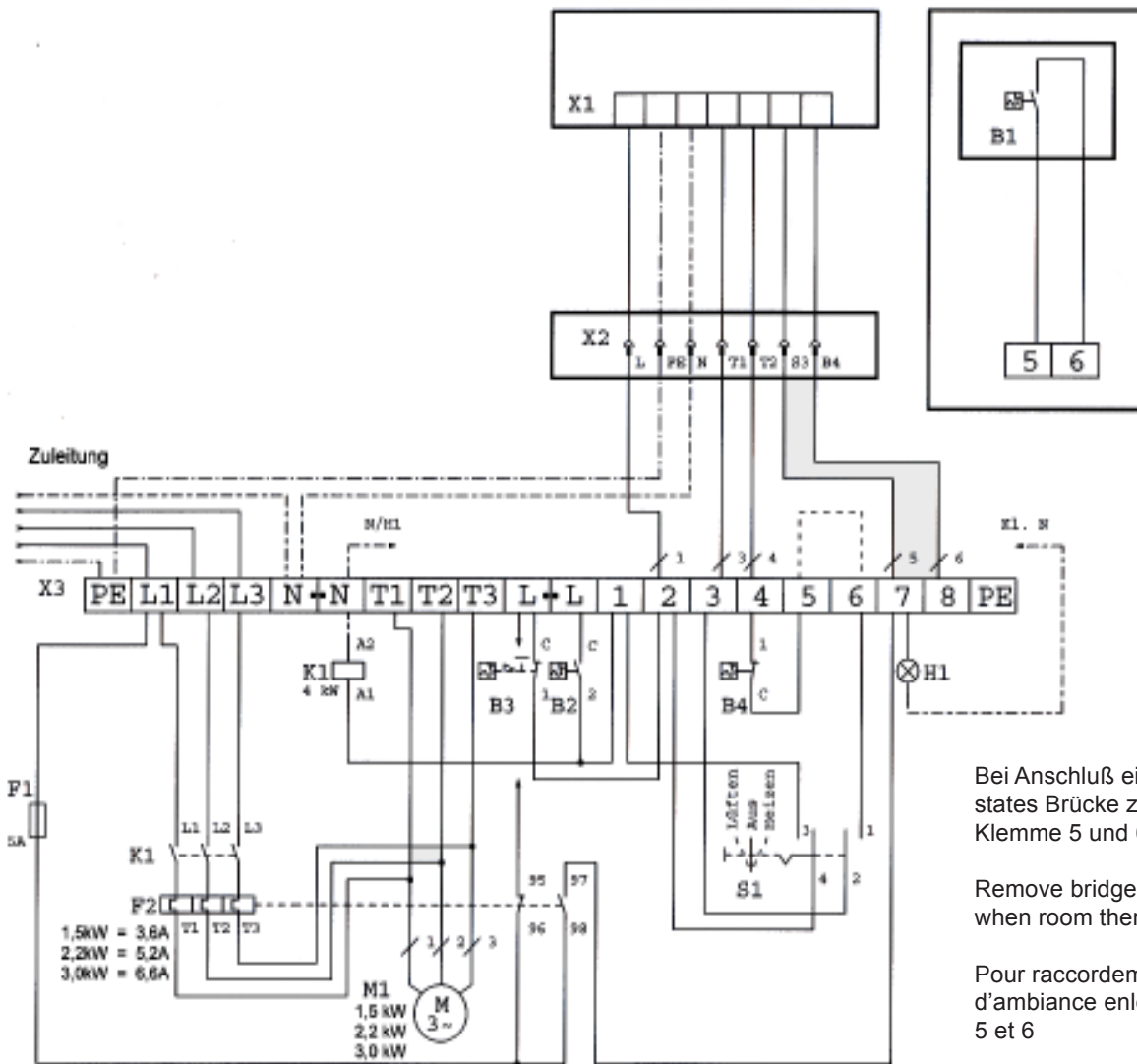

B1	Raumthermostat (Option)	B1	Room thermostat (Option)	S1	Thermostat d'ambiance (Optional)
B2	Lüfterthermostat	B2	Thermostat fan	B2	Thermostat ventilateur
B3	Sicherheitstemperaturbegrenzer	B3	Overheat thermostat	B3	Limiteur de température
B4	Brennerthermostat	B4	Burner thermostat	B4	Thermostat du brûleur
F1	Steuersicherung	F1	Fuse	F1	Fusible
F2	Motorschutzrelais	F2	Motor-protection relay	F2	Relais tôle de capotage
H1	Störlampe	H1	Indicator light	H1	Lampe de dérangement
K1	Motorschütz	K1	Contacteur	K1	Contacteur
M1	Lüftermotor	M1	Motor ventilation	M1	Moteur entilateur
S1	Wahlschalter	M1	Selector switch	M1	Commutateur
TK1	Thermokontakt Lüftermotor (falls vorhanden)	TK1	Thermojunction fan motor (if available)	TK1	Contact thermique moteur ventilateur (si existant)
X1	Feuerungsautomatik	X1	Burner control	X1	Commande automatique du brûleur
X2	Brennerstecker	X2	Burner plug	X2	Prise du brûleur
X3	Klemmleiste Schaltgehäuse	X3	Connecting strip Control box	X3	Barre à bornes boîtier de commande

Einzelteile 25 S bis 70 S
Component part 25S to 70S / Nomenclature 25S jusqu'a 70S

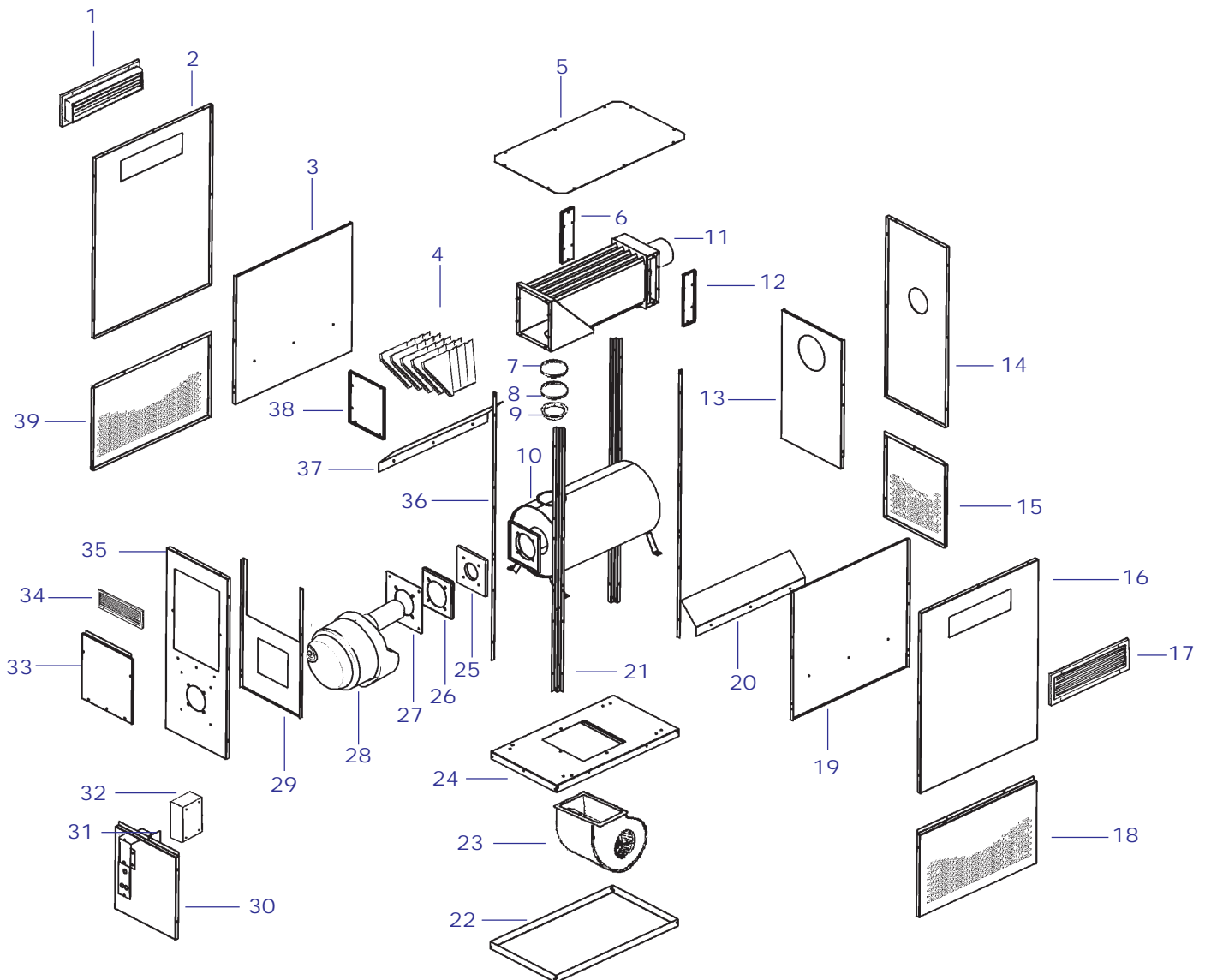

25 S bis 70 S				
32	Schaltgehäuse	Control box	Boîtier de commande	027946
a	Verschlusschraube	Screw plug	Vis de fermeture	023204
b	Signalleuchte rot	Signal lamp red	Lampe témoin rouge	006501
c	Sicherheitstemperaturbegrenzer	Overheat thermostat	Limiteur de température	026704
d	Nockenschalter	Snap switch	Combinateur à cames	028307
e	Kabelverschraubung	Cable screw	Raccord de câble	023158
f	Gegenmutter	Locking corner	Contre-écrou	023208
g	Temperaturregler	Temperature regulator	Régulateur de température	026705
h	Temperaturwächter	Overheat thermostat	Contrôleur de température	026706
i	Schaltgehäuse	Control box	Boîtier de commande	027185
k	Zugfederklemme grau	Connecting strip grey	Barre à bornes gris	025452
l	Zugfederklemme blau	Connecting strip blue	Barre à bornes blue	025451
m	Zugfederklemme grün/gelb	Connecting strip green/yellow	Barre à bornes verte/jaune	025453
n	Kabelverschraubung	Cable screwing 3x	Raccord de câble 3x	022993
o	Gegenmutter 3x	Locking corner	Contre-écrou	023209
p	Brennerkabel	Burner cable	Câble du brûleur	029251
r	Kondensator 25S = 10µF	Capacitor 25S = 10µF	Condensateur 25S = 10µF	005715
	40S = 25µF	40S = 25µF	40S = 25µF	005590

Position 32 - Schaltgehäuse
 Position 32 - Control box
 Position 32 - Boîtier de commande

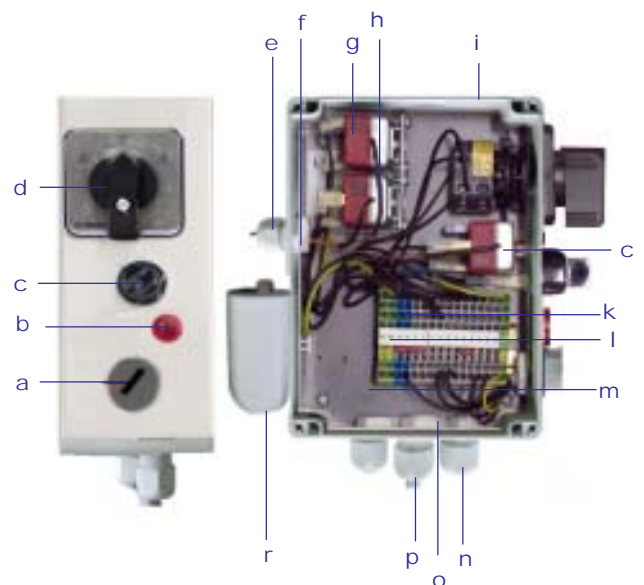

Bestell-Nr.
Requisition number
Numéro de commande

	Einzelteile	Component parts	Nomenclature	25 S	40 S	55 S	70 S
1	Luftlenkjalousie	Air outlet louvre	Lamelles orientables	027863	005415	05499	005498
2	Seitenwand	Side panel	Paroi latérale	028061	028078	028095	028042
3	Strahlenschutz Seitenwand	Protective screen side panel	Manteau intérieur paroi latérale	028065	028082	028099	028046
4	Wirbulator	Turbulator	Turbulateur	029228	029228	029228	029228
5	Deckel	Cover	Couvercle	028063	028080	028097	028044
6	Reinigungsdeckel	Cleaning cover	Couvercle de nettoyage	027853	027853	027853	027853
	Dichtungsband	Seal	Joint	005256	005256	005256	005256
7	Spannring	Clamping ring	Tendeur	001305	001305	001305	001314
8	Zentrierring	Centring ring	Centrage	027213	027213	027213	001773
9	Durchzugsdichtung	Seal	Joint	012834	012834	012834	011563
10	Brennkammer	Combustion chamber	Chambre de combustion	027818	027890	027904	027841
11	Wärmetauscher	Heat exchanger	Echangeur de chaleur	027823	027895	027909	027847
12	Reinigungsdeckel	Cleaning cover	Couvercle de nettoyage	027853	027853	027853	027853
	Dichtungsband	Seal	Joint	005256	005256	005256	005256
13	Strahlenschutz	Protective screen	Manteau intérieur	028066	028083	028100	028047
14	Rückwand	Rear panel	Paroi arrière	028062	028079	028096	028043
15	Umluftwand	Recirculating panel	Paroi de reprise d'air	028056	028072	028091	028038
16	Seitenwand	Side panel	Paroi latérale	028061	028078	028095	028042
17	Luftlenkjalousie	Air outlet louvre	Lamelles orientables	027863	005415	05499	005498
18	Umluftwand	Recirculating panel	Paroi de reprise d'air	028053	028071	028088	028036
19	Strahlenschutz Seitenwand	Protective screen side panel	Manteau intérieure paroi latérale	028065	028082	028099	028046
20	Leitblech	Air guide	Tôle de chicane d'air	028718	028672	028719	028632
21	Stützprofil	Support	Support	028049	028067	028084	028031
22	Boden	Bottom plate	Tôle de fond	028051	028069	028086	028033
23	Radialgebläse	Fan radial	Ventilateur radial	005394	005789	005946	005772
24	Zwischenboden	Intermediate bottom	Fond intermédiaire	028058	028075	028092	028039
25	Isolierung	Insulating ring	Disque isolateur	027004	027004	027004	027004
26	Brennkammer Gegenflansch	Counter flange combustion chamber	Contre-bride chambre de combustion	026386	026386	026386	026386
27	Brennerplatte	Burner disk	Plaque de brûleur	028593	028593	028593	028593
28	Brenner	Burner	Brûleur	027485	027486	027487	005785
29	Strahlenschutz	Protective screen	Manteau intérieur	028064	028081	028098	028045
30	Vorderwand unten	Front panel below	Paroi frontale en dessous	028052	028070	028087	028034
31	Halteblech Steuergerät	Mounting support control box	Support boîtier de commande	028541	028541	028541	028541
32	Schaltgehäuse	Control box	Boîtier de commande	027946	027946	027946	027946
33	Abdeckwand	Cover	Capot	028060	028077	028094	028041
34	Luftlenkjalousie	Air outlet louvre	Lamelles orientables	027863	027683	005415	005499
35	Vorderwand	Front panel	Paroi frontale	028059	028076	028093	028040
36	Stützprofil	Support	Support	028049	028067	028084	028031
37	Leitblech	Air guide	Tôle de chicane de d'air	028718	028672	028719	028632
38	Reinigungsdeckel	Cleaning cover	Couvercle de nettoyage	027230	027230	027263	026366
	Dichtungsband	Seal	Joint	005256	005256	005256	005256
39	Umluftwand	Recirculating panel	Paroi de reprise d'air	028053	028071	028088	028036

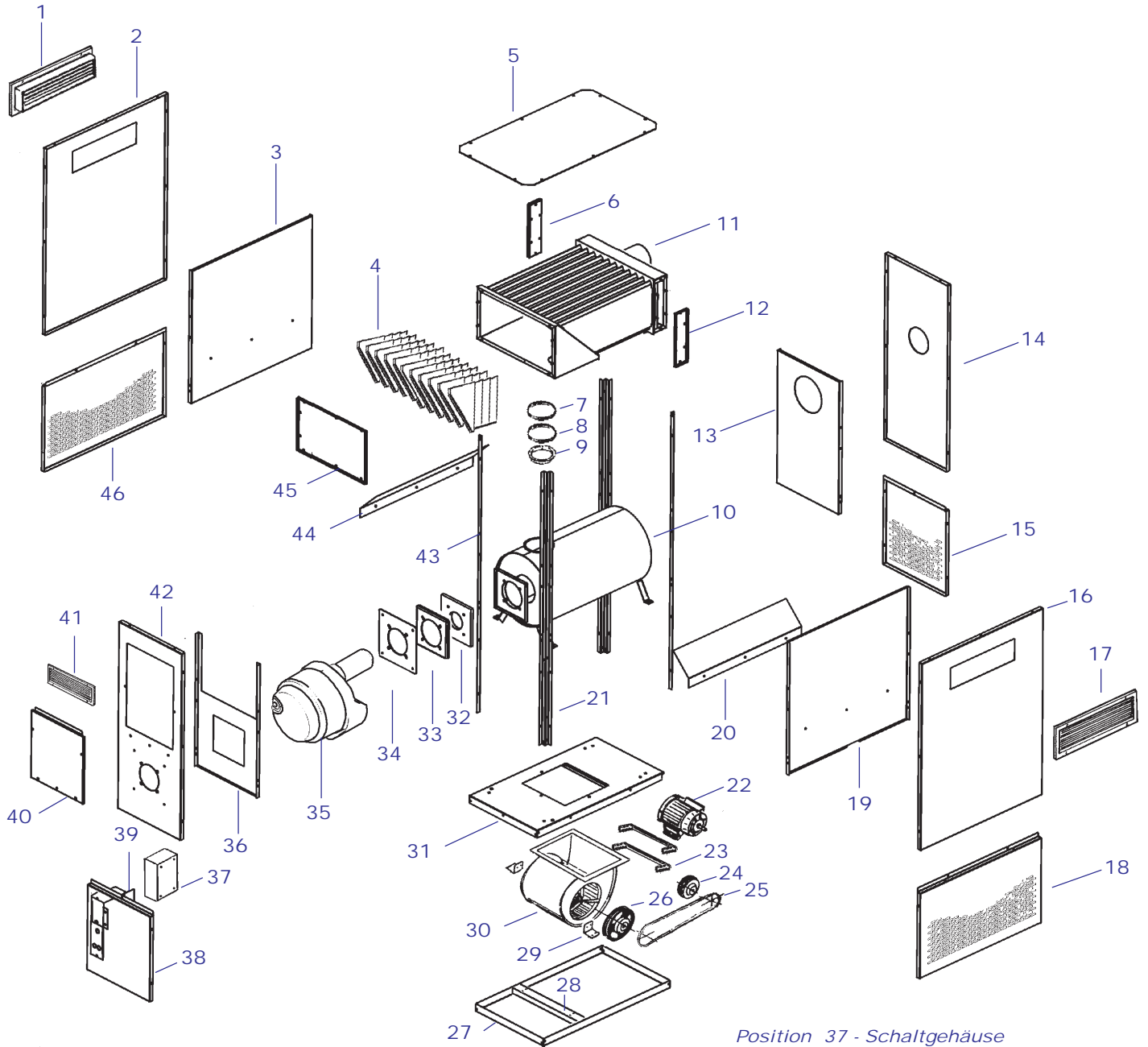

Position 37 - Schaltgehäuse
 Position 37 - Control box
 Position 37- Boîtier de commande

				95 S bis 110 S
37	Schaltgehäuse	Control box	Boîtier de commande	035265
a	Kabelverschraubung	Cable screw	Raccord de câble	022993
b	Signalleuchte rot	Signal lamp red	Lampe témoin rouge	006501
c	Sicherheitstemperaturbegrenzer	Overheat thermostat	Limiteur de température	026704
d	Nockenschalter	Snap sw itch	Combinateur à cames	028307
e	Schaltgehäusedeckel	Control box cover	Couvercle boîtier de commande	035267
f	Kabelverschraubung	Cable screw	Raccord de câble	023158
g	Gegenmutter	Locking corner	Contre-écrou	023208
h	Temperaturregler	Temperature regulator	Régulateur de température	026705
i	Temperaturw ächter	Overheat thermostat	Contrôleur de température	026706
k	Aufbau inkel	Assembly bracket	Jarret de montage	035266
l	Zugfederklemme grün/gelb	Connecting strip green/yellow	Barre à bornes verte/jaune	025453
m	Zugfederklemme blau	Connecting strip blue	Barre à bornes blue	025451
n	Zugfederklemme grau	Connecting strip grey	Barre à bornes gris	025452
o	Brennerkabel mit Stecker	Burner cable w ith plug	Câble du brûleur avec prise	029251
p	Gegenmutter	Locking corner	Contre-écrou	023209
r	Feinsicherung T5A	Miniatur fuse 5TA	Fusible pour faible intensité T5A	006723
s	Schütz	Contacteur	Contacteur	023371
t	Motorschutzrelais	Motorprotection relay	Relais du protection moteur	029293

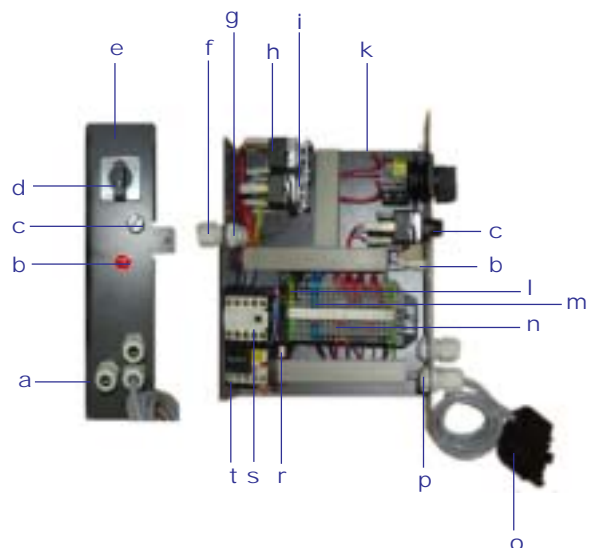

Bestell-Nr.
Requisition number
Numéro de commande

	Einzelteile	Component parts	Nomenclature	95 S	110 S
1	Luftlenkjalousie	Air outlet louvre	Lamelles orientables	025217	027866
2	Seitenwand	Side panel	Paroi latérale	030835	028909
3	Strahlenschutz Seitenwand	Protective screen side panel	Manteau intérieur paroi latérale	028913	028913
4	Wirbulator	Turbulator	Turbulateur	029228	029228
5	Deckel	Cover	Couvercle	028911	028911
6	Reinigungsdeckel	Cleaning cover	Couvercle de nettoyage	027853	027853
	Dichtungsband	Seal	Joint	005256	005256
7	Spannring	Clamping ring	Tendeur	001314	001314
8	Zentrierring	Centring ring	Centrage	001773	001773
9	Durchzugsdichtung	Seal	Joint	011563	011563
10	Brennkammer	Combustion chamber	Chambre de combustion	028835	028835
11	Wärmetauscher	Heat exchanger	Echangeur de chaleur	028840	028840
12	Reinigungsdeckel	Cleaning cover	Couvercle de nettoyage	027853	027853
	Dichtungsband	Seal	Joint	005256	005256
13	Strahlenschutz	Protective screen	Manteau intérieur	028915	028915
14	Rückwand	Rear panel	Paroi arrière	030837	028910
15	Umluftwand	Recirculating panel	Paroi de reprise d'air	028905	028905
16	Seitenwand	Side panel	Paroi latérale	030835	028909
17	Luftlenkjalousie	Air outlet louvre	Lamelles orientables	025217	027866
18	Umluftwand	Recirculating panel	Paroi de reprise d'air	028902	028902
19	Strahlenschutz Seitenwand	Protective screen side panel	Manteau intérieur paroi latérale	028913	028913
20	Leitblech	Air guide	Tôle de chicane d'air	028914	028914
21	Stützprofil	Support	Support	030825	028898
22	Motor	Motor	Moteur	006019	006019
23	Motorhaltebügel	Holder for motor	Fixation pour moteur	004197	004197
24	Riemenscheibe	Belt pulley	Poulie	029682	031348
25	Keilriemen	Belt	Courroie	005673	005673
26	Riemenscheibe	Belt pulley	Poulie	029683	029683
27	Boden	Bottom plate	Tôle de fond	028900	028900
28	Traverse	Traverse	Traverse	029915	029915
29	Ventilatorfuß	Fan foot	Pied pour ventilateur	029914	029914
30	Radialgebläse	Fan radial	Ventilateur radial	005690	005690
31	Zwischenboden	Intermediate bottom	Fond intermédiaire	028906	028906
32	Isolierung	Insulating	Isolation	027004	027004
33	Brennkammer Gegenflansch	Counter flange combustion chamber	Contre-bride chambre de combustion	026386	026386
34	Brennerplatte	Burner disk	Plaque de brûleur	028593	028593
35	Brenner	Burner	Brûleur	006224	006224
36	Strahlenschutz	Protective screen	Manteau intérieur	028912	028912
37	Schaltgehäuse	Control box	Boîtier de commande	035265	035265
38	Vorderwand unten	Front panel below	Paroi frontale en dessous	028901	028901
39	Halteblech Steuergerät	Mounting support control box	Support boîtier de commande	028541	028541
40	Abdeckwand	Cover	Capot	028908	028908
41	Luftlenkjalousie	Air outlet louvre	Lamelles orientables	005498	027866
42	Vorderwand	Front panel	Paroi frontale	030833	028907
43	Stützprofil	Support	Support	030825	028898
44	Leitblech	Air guide	Tôle de chicane de d'air	028914	028914
45	Reinigungsdeckel	Cleaning cover	Couvercle de nettoyage	026814	026814
	Dichtungsband	Seal	Joint	005256	005256
46	Umluftwand	Recirculating panel	Paroi de reprise d'air	028902	028902

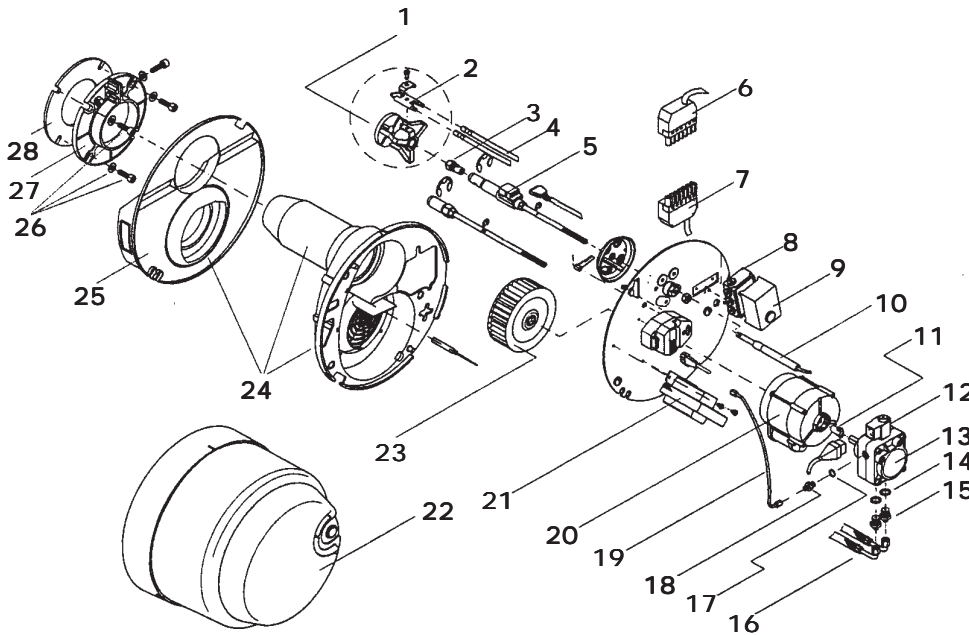

Brennereinstellung
 Burner adjustment
 Reglage de brûleur

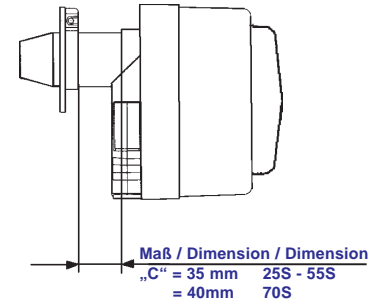

Kesselanschluss
 Boiler connection
 Raccordement de chaudière

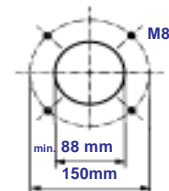

			Pos. 28	25S - 55S	70 S
1	Stauscheibe mit Zwillingelektrode	Flame ring	Acchroche flamme	006092	005364
2	Zwillingelektrode	Twin electrode	Electrodes double	005904	005905
3	Düse	Nozzle	Gicleur	auf Anfrage on request sur demande	auf Anfrage on request sur demande
4	Zündkabel	Ignition cable	Câble d'allumage	022369	028699
5	Düsenstock mit Ölvorwärmer	Nozzle connection with oil preheater	Ligne gicleur avec préchauffage	022371	028700
6	Gegenstecker 7-polig	Plug 7 terminals	Prise 7 poles	022373	006605
7	Buchsenteil 7-polig	Jack 7 terminals	Prise femelle 7 poles	022374	006623
8	Seuerggerät Unterteil	Lower part of control box	Socle de coffret	006868	006868
9	Steuergerät	Control box	Relais	006942	028697
10	Flammenwächter	Photo-electric cell	Cellule photo électrique	005891	005933
11	Kupplung	Coupling for motor	Accouplement pour moteur	005896	005896
12	Magnetventil	Solenoid valve	Electrovanne	005897	005897
13	Pumpe	Pump	Pompe	006094	006094
14	Dichtring	Seal	Joint	004314	006020
15	Schlauchnippel	Hose nipple	Raccord de flexible	022377	022377
16	Ölschlauch 600 mm lang	Oil pipe 600 mm	Flexibles 600 mm	022647	022647
16	Ölschlauch 1200 mm lang	Oil pipe 1200 mm	Flexibles 1200 mm	005898	005898
17	Dichtring	Seal	Joint	004367	004367
18	Druckrohrnippel	Pressure tube nipple	Nipple du tube de pression	022380	022380
19	Druckrohr	Pressure tube	Tube de pression	003990	003990
20	Motor	Motor 90W	Moteur 90W	005652	022388
21	Zündtransformator	Transformer	Transformateur d'allumage	005901	028167
22	Haube komplett	Burner top	Capot de brûleur	005894	005895
23	Ventilatorrad	Fan wheel	Roue de ventilateur	005653	028207
24	Gehäuse mit Brennerrohr	Housing with burner tube	Carter avec tube de combustion	022383	022391
25	Ansauggeräuschdämpfer	Intergrated silencer	Piège à sons d'aspiration	022384	
26	Befestigungseinheit	Fixing unit	Kit de fixation	003834	005468
27	Brennerflansch R1	Burner flange	Bride de brûleur	006237	
28	Flanschdichtung	Seal flange	Joint bride	005892	005508
	Pumpensieb für Suntec Pumpe	Strainer for suntec pump	Tamis pour suntec pompe	005656	005656
	Pumpensieb für Eckerle Pumpe	Strainer for eckerle pump	Tamis pour eckerle pompe	005655	005655

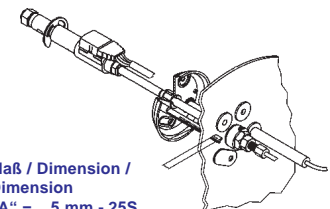

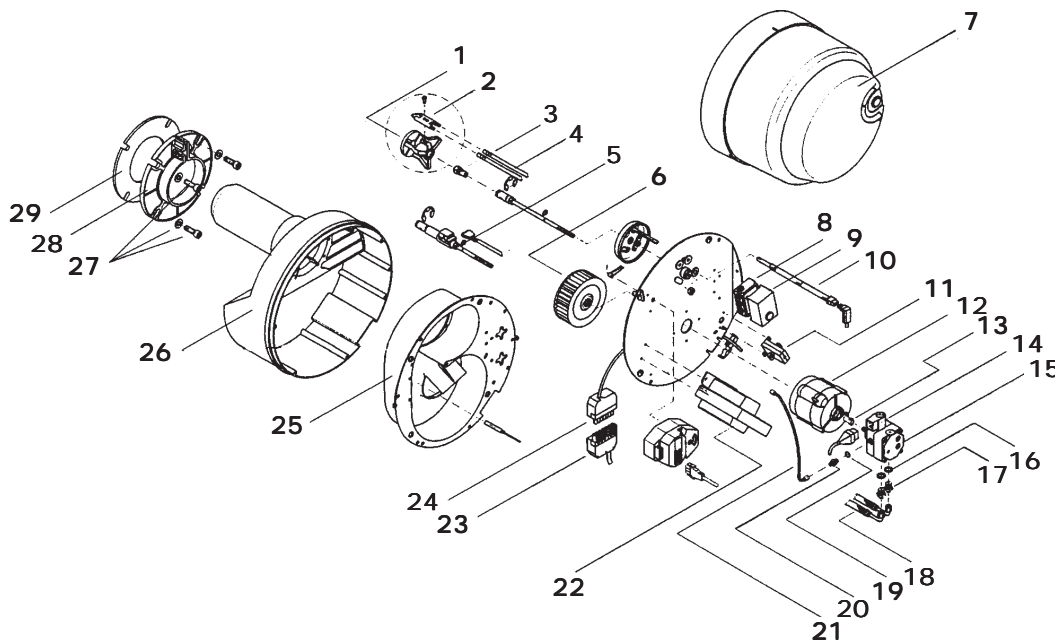

Brennereinstellung
Burner adjustment
Reglage de brûleur

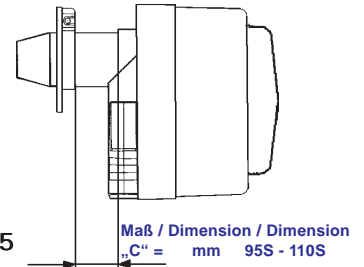

Kesselanschluss
Boiler connection
Raccordement de chaudière

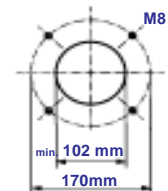

			Pos.35	95S - 110S
1	Stauscheibe mit Zwillingelektrode	Flame ring	Acchroche flamme	005364
2	Zwillingelektrode	Twin electrode	Electrodes double	005905
3	Düse	Nozzle	Gicleur	auf Anfrage on request sur demande
4	Zündkabel	Ignition cable	Câble d'allumage	005903
5	Düsenstock mit Ölvorwärmer u.-kabel (R1V)	Nozzle connection with oil preheater	Ligne gicleur avec préchauffage	022395
6	Ventilatorrad	Fan wheel	Roue de ventilateur	005653
7	Haube komplett	Burner top	Capot de brûleur	005894
8	Seuengerät Unterteil	Lower part of control box	Socle de coffret	006868
9	Steuengerät	Control box	Relais	006949
10	Flammenwächter	Photo-electric cell	Cellule photo électrique	005933
11	Sicherheitschalter	Safety switch	Interrupteur de sécurité	005605
12	Motor	Motor 90W	Moteur 90W	022388
13	Kupplung	Coupling for motor	Accouplement pour moteur	005896
14	Magnetventil	Solenoid valve	Electrovanne	005897
15	Pumpe	Pump	Pompe	006094
16	Dichtring	Seal	Joint	004314
17	Schlauchnippel	Hose nipple	Raccord de flexible	022377
18	Ölschlauch 600 mm lang	Oil pipe 600 mm	Flexibles 600 mm	022647
18	Ölschlauch 1200 mm lang	Oil pipe 1200 mm	Flexibles 1200 mm	005898
19	Dichtring	Seal	Joint	004367
20	Druckrohrnippel	Pressure tube nipple	Nipple du tube de pression	022380
21	Druckrohr	Pressure tube	Tube de pression	022389
22	Zündtransformator	Transformer	Transformateur d'allumage	005901
23	Buchsenteil 7-polig	Jack 7 terminals	Prise femelle 7 poles	022374
24	Gegenstecker 7-polig	Plug 7 terminals	Prise 7 poles	022373
25	Gehäuseeinsatz	Housing insert	Garniture por carter	022390
26	Gehäuse mit Brennerrohr	Housing with burner tube	Carter avec tube de combustion	022383
27	Befestigungseinheit	Fixing unit	Kit de fixation	005468
28	Brennerflansch R1	Burner flange	Bride de brûleur	006237
28	Flanschdichtung	Seal flange	Joint bride	005508
	Pumpensieb für Suntec Pumpe	Strainer for suntec pump	Tamis pour suntec pompe	005656

Maß / Dimension / Dimension
 „A“ = mm - 95S
 mm - 110S

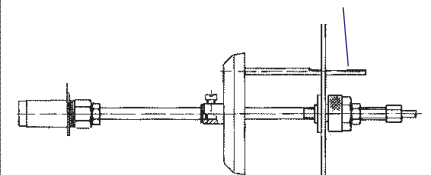

! Achtung

Bei der Auswahl der Brenner ist darauf zu achten, dass

- der Brenner CE-geprüft ist
- bei der Auswahl der Gasbrenner darauf geachtet wird, dass die Vorspülzeit mind. 30 Sekunden beträgt
- der Gasfeuerungsautomat phasenempfindlich ist
- der Luftdruckschalter so eingestellt ist, bei Verbrennungsluftmangel der Brenner ausschaltet, bevor die CO-Menge im Abgas 1000 ppm erreicht
- bei Betrieb mit Erdgas der CO₂-Gehalt auf 9 - 10Vol.% eingestellt ist
- bei Betrieb mit Flüssiggas der CO₂-Gehalt auf 10 - 11Vol.% eingestellt ist
- der Brenner für die Größe der Brennerkammer ausgelegt ist
- die eingestellte Nennwärmebelastung mit dem auf dem Typenschild angegebenen Wert des entsprechenden Gerätes übereinstimmt

! Attention

Veillez respecter les points suivants quand vous choisissez le brûleur:

- le brûleur doit être testé CE
- si vous choisissez un brûleur gaz, le temps de pré-enlèvement doit être au moins 30 sec.
- le boîtier de commande doit être sensible à la phase
- l'interrupteur pour la pression d'air doit être réglé d'une manière le brûleur arrête avant que quantité CO dans les gaz fumées atteint 1000 ppm
- si le brûleur marche avec du gaz naturel, la concentration du CO₂ doit être réglé à 9 - 10vol.-%
- si le brûleur marche avec du gaz pétrole liquéfié, la concentration du CO₂ doit être réglé à 9 - 10vol.-%
- le brûleur doit correspondre avec la largeur de la chambre de combustion
- la puissance calorifique maximale réglée doit être la même que la valeur indiquée sur la plaque de l'appareil correspondant

! Attention

Please note the following points when you choose the burner:

- the burner must be CE approved
- the burner control must have a prepurge periode of at least 30 seconds
- the burner control must be phase sensitive
- the air pressure switch on the burner has to be adjusted so that in case of lack of combustion air, the burner is shut off before the amount of CO in the fluegasses reaches 1000 ppm.
- for natural gas the CO range must be 9 - 10 %
- for propane/butane the CO range must be 10-11 %
- the burner must be suitable for the dimensions of the combustion chamber of the appliance
- the heat input of the burner must be equal or must be adjusted to the heat input value on the type plate of the appliance



Bei Inbetriebnahme der Gasbrenner Fabrikat Giersch, sind folgende Werte am Luftdruckwächter LGW 10A2 einzustellen

When the Giersch gas burners are put into operation, the following values have to be set at the air pressure controller LGW 10A2

Quand les brûleurs à gaz Giersch sont mise en service, veuillez régler les valeurs suivantes au manostat d'air LGW 10A2

Typ		Einstellwert Setting / Réglage
25 S	mbar	*
40 S	mbar	*
55 S	mbar	*
70 S	mbar	*
95 S	mbar	7,40
110 S	mbar	*

Nach Einregulierung des Brenners überprüfen, dass bei Drosselung des Luftansaugers der Brenner abschaltet bevor der CO-Gehalt im trockenen unverdünnten Abgas 1000 ppm überschreitet. Gegebenenfalls den Einstellwert des Luftdruckwächters korrigieren.

After adjustment of the burner please check that it automatically stops when the aspiration of air is reduced. It must stop before the CO concentration in the dry, neat flue gas exceeds 1000 ppm.

Après réglage du brûleur, veuillez contrôler qu'il arrête automatiquement quand l'aspiration d'air est réduite. Le brûleur doit arrêter avant que la concentration du CO dans les gaz fumées secs non dilués dépasse 1000 ppm.

Bei anderen Fabrikaten ist auf gleiche Art und Weise vorzugehen.

If necessary correct the set value of the air pressure controller.

Si nécessaire, veuillez corriger la valeur réglée du manostat d'air.

The same procedure has to be applied with other brands.

La même procédure doit être appliquée avec d'autres marques.



Vorsicht !

Alle Arbeiten an der elektrischen Anlage dürfen nur von einer Elektrofachkraft durchgeführt werden.

Hauptschalter erst abschalten, wenn das Gerät abgekühlt ist.
Siehe auch Betriebsanleitung des Öl- bzw. Gasbrenners

Störungen	Mögliche Ursachen	Abhilfe
Der Warmluftherzeuger ist angeschlossen, jedoch: Brenner startet nicht , wenn der Wahlschalter auf Heizen gestellt wird	<ul style="list-style-type: none"> a) Kein Strom vorhanden b) Wahlschalter defekt c) Öl-/Gasbrenner zeigt Störungen d) Sicherheitstemperaturbegrenzer ist verriegelt e) Raumthermostat falsch eingestellt 	<ul style="list-style-type: none"> a) Hauptschalter und Sicherungen überprüfen b) Wahlschalter austauschen c) Öl-/Gasbrenner entstören, bei erneuter Störabschaltung nach 4 bis 5 Minuten Entstörknopf nochmals drücken, siehe auch Betriebsanleitung Brenner d) Entstörknopf Sicherheitstemperaturbegrenzer eindrücken e) Raumthermostat auf Einstellung überprüfen
Der Warmluftherzeuger ist angeschlossen und eingeschaltet Ölbrenner startet und geht sofort auf Störung bzw. der Gasbrenner startet und geht sofort auf Störung	<ul style="list-style-type: none"> a) Kein Heizöl im Tank b) Luft im Brennstoffkreislauf c) Ölfilter verstopft d) Absperrhahn verschlossen e) Ölbrenner zeigt erneut Störung a) Kein Gasdruck vorhanden 	<ul style="list-style-type: none"> a) Heizöl nachfüllen b) Verschraubungen im Brennstoffkreislauf auf Dichtheit prüfen c) Filtereinsatz austauschen d) Absperrhahn öffnen e) Siehe Betriebsanleitung Ölbrenner a) Vordruck am Manometer überprüfen Hauptabsperrhahn an der Gasuhr und Absperrhahn vor dem Brenner auf „offene-Stellung“ überprüfen
Sicherheitstemperaturbegrenzer löst ständig aus	<ul style="list-style-type: none"> a) Temperaturwächter defekt 	<ul style="list-style-type: none"> a) Warmluftthermostat austauschen
Temperaturwächter schaltet ständig	<ul style="list-style-type: none"> a) Temperaturwächter falsch eingestellt b) Gebläse startet nicht c) Brennstoffdurchsatz zu hoch d) Umluftgitter bzw. Luftfilter ansaugseitig verstopft (wenn als Zubehör vorhanden) 	<ul style="list-style-type: none"> a) Temperaturwächter auf Einstellung überprüfen b) Gebläsemotor oder Kondensator überprüfen bzw. austauschen, eventuelle Motorschutzschalter und Riementrieb überprüfen c) Auf angegebenen Brennstoffdurchsatz einregulieren d) Umluftgitter bzw. Luftfilter reinigen und austauschen
Signalleuchte am Schaltgehäuse leuchtet	<ul style="list-style-type: none"> a) Brennerstörung 	<ul style="list-style-type: none"> a) Siehe Betriebsanleitung Brenner
Der Warmluftherzeuger ist angeschlossen, jedoch: Gebläse startet nicht , wenn der Wahlschalter auf Lüften gestellt wird	<ul style="list-style-type: none"> a) Kein Strom vorhanden b) Gebläse defekt c) Kondensator defekt 	<ul style="list-style-type: none"> a) Hauptschalter und Sicherungen überprüfen b) Gebläse austauschen c) Kondensator überprüfen
Bei Version 400 V		
Der Warmluftherzeuger ist angeschlossen, jedoch: Gebläse startet nicht , wenn der Wahlschalter auf Lüften gestellt wird	<ul style="list-style-type: none"> a) Motorschutzschalter defekt b) Keilriemen locker (bei indirektem Antrieb) 	<ul style="list-style-type: none"> a) Motorschutzschalter überprüfen b) Keilriemen nachspannen
Der Warmluftherzeuger ist eingesteckt, läuft nicht	<ul style="list-style-type: none"> c) Kein Strom vorhanden d) Feinsicherung hat ausgelöst 	<ul style="list-style-type: none"> a) Zuleitung überprüfen b) Feinsicherung ersetzen
Signalleuchte am Schaltgehäuse leuchtet	<ul style="list-style-type: none"> a) Motorschutzrelais hat ausgelöst 	<ul style="list-style-type: none"> a) Schaltgehäuse öffnen und die "Reset-Taste" am Motorschutzrelais drücken. Bei nochmaliger Auslösung muss der Motor durch Fachpersonal mechanisch und elektrisch überprüft werden.



Warning !

All work on the electrical installation must be carried out by a qualified electricien.

Pull power supply plug only when the heater has entirely cooled down.

See also operating instructions for oil-/gasburner.

Malfunction	Possible Cause	Remedy
The space heater ist connected up, but : The heater does not start, when the selector switch is set to heating	a) No electrical supply b) Defective selector switch c) Oil-/gasburner indicates a malfunction d) Overheat thermostat is locked e) Room thermostat falsely set	a) Check main switch and fuses b) Replace selector switch c) Reset oil-/gasburner if burner cuts again, press reset button after 4 to 5 min. See operating instruction for burner d) Press reset button of overheat thermostat e) Check room thermostat setting
The space heater is connected up and switched on: The oil burner starts and immediately indicates a malfunction or the gas burner starts and immediately indicates a malfunction	a) No oil in the tank b) Air in fuel circuit c) Oil filter clogged d) Stopcock closed e) Oil burner indicates a malfunction again a) No gas pressure	a) Refill oil tank b) Check screwed connections of fuel circuit for leaks c) Change filter element d) Open stopcock e) See operating instructions oil burner a) Check manometer admission pressure Check if main shut-off valve are in the „open-position“
Overheat thermostat switches off	a) Defective temperature controller	a) Replace warm air thermostat
Temperature controller continually switches off	a) Temperature controller wrongly set b) Fan does not start c) Fuel flow rate too high d) Recirculating air grille or air filter inlet may be blocked (if existing as accessories).	a) Check temperature controller setting b) Check fan motor or capacitor or replace it if necessary, eventual check motor protector switch and belt drive. c) Adjust fuel flow rate to given value. d) Clean or exchange recirculating air grille respectively air filter
Signal lamp at control box is on	a) Burner indicates malfunction	a) See operation instruction burner
The space heater is connected up, but : The fan does not start, when the selector switch is set to Ventilation	a) No electrical supply b) Defective fan c) Capacitor defective	a) Check main switch and fuses b) Replace fan c) Check capacitor
Version 400 V		
The space heater is connected up, but : The fan does not start, when the selector switch is set to Ventilation	a) Motor protector switch defective b) Belt drive loose (if indirect drive)	a) Check motor protector switch b) Check belt drive
The heater is connected at electric supply but does not operate	a) No electrical supply b) has interrupt	a) Check electrical supply b) Replace fuses
Signal lamp at control box is on	a) Motor protection relay has interrupt	a) Open electric control box and press reset button at motor protection relay. In case of repeat the motor hat to be mechanically and electrically by a specialist



Attention !

Tous travaux sur l'installation électrique ne doivent être réalisés que par des électriciens spécialisés

Retirer la prise d'alimentation du secteur seulement lorsque l'appareil est complètement refroidi.
Voir également les directives de service de brûleur fuel ou gaz.

Panne	Causes possibles	Moyens d'y remédier
Le générateur d'air chaud est branché, mais le brûleur ne démarre pas lorsque le commutateur est sur position chauffage	<ul style="list-style-type: none"> a) Pas de courant b) Commutateur défectueux c) Brûleur fuel/gaz est en dérangement d) Limiteur de température est en sécurité e) Mauvais réglage du thermostat d'ambiance 	<ul style="list-style-type: none"> a) Vérifier l'interrupteur principal et les fusibles b) Remplacer le commutateur c) Réarmer le brûleur fuel/gaz si brûleur à nouveau en sécurité attendre 4 à 5 min. et réarmer une nouvelle fois (Cf: instructions de service de brûleur) d) Appuyer sur le bouton de réarmer e) Vérifier le réglage du thermostat d'ambiance
Le générateur d'air chaud est branché, et mise en marche Le brûleur fuel démarre et se met en sécurité aussitôt le brûleur gaz démarre et se met en sécurité	<ul style="list-style-type: none"> a) Il n'y a pas de fuel dans le réservoir b) Il y a de l'air dans la circulation de combustible c) Le filtre fuel est encrassé d) Vanne d'arrêt fermée e) Brûleur en dérangement à nouveau. a) Pas de pression 	<ul style="list-style-type: none"> a) Remettre encore fuel b) Vérifier l'étanchéité de la boulonnerie de la circulation de combustible c) Remplacer la cartouche filtre d) Ouvrir la vanne d'arrêt e) Cf. Instructions de service du brûleur a) Vérifier la pression au manomètre. Vérifier, si la vanne principale au compteur et la vanne au brûleur sont bien ouvertes
Déclenchement du limiteur de température	<ul style="list-style-type: none"> a) Le thermique limite défectueux 	<ul style="list-style-type: none"> a) Remplacer l'airstat
Déclenchement constant du limiteur de température	<ul style="list-style-type: none"> a) Le thermique limite est mal régler b) Le ventilateur ne démarre pas c) Le débit du combustible est trop élevé d) Grille de reprise d'air ou filtre à air bouchés 	<ul style="list-style-type: none"> a) Vérifier le réglage de thermique limite b) Vérifier: rotateur du ventilateur, condensateur, fusible et courroie. Remplacer si nécessaire. c) Régler le débit selon les indications d) Nettoyer ou changer la grille de reprise ou filtre à air.
Lampe témoin au boîtier électrique s'allume	<ul style="list-style-type: none"> a) Le brûleur en dérangement 	<ul style="list-style-type: none"> a) Voir instructions de service de brûleur
Le générateur d'air chaud est branché, mais la ventilation ne se met pas en route lorsque le commutateur est sur position ventilation	<ul style="list-style-type: none"> a) Pas de courant b) Le ventilateur d'air chaud est défectueux c) Condensateur défectueux 	<ul style="list-style-type: none"> a) Vérifier l'interrupteur principal b) Remplacer le ventilateur d'air chaud c) Vérifier condensateur
Application 400 V		
Le générateur d'air chaud est branché, mais la ventilation ne se met pas en route lorsque le commutateur est sur position ventilation	<ul style="list-style-type: none"> a) Protection moteur défectueuse b) Courroie détendue (dans le cas d'entraînement pour courroie) 	<ul style="list-style-type: none"> a) Vérifier protection moteur b) Rentendre la courroie
Le générateur d'air chaud est branché mais ne fonctionne pas	<ul style="list-style-type: none"> a) Pas de courant b) Fusible fin à déclencher 	<ul style="list-style-type: none"> a) Vérifier alimentation électrique b) Remplacer fusible fin
Lampe témoin au boîtier électrique s'allume	<ul style="list-style-type: none"> a) Relais protection moteur à déclenché 	<ul style="list-style-type: none"> a) Ouvrir le boîtier électrique et pousser le bouton de réarmement au relais de protection de moteur. En cas de déclenchement répété, le moteur doit être vérifié d'un spécialiste

im Sinne der

in accordance with CE - Directive
selon la réglementation

EG - Richtlinie	98/37EG 91/368EWG	Maschinen-Richtlinie / directive for machines / CE machines Gasverbrauchseinrichtungen / gas consuming appliances / installations consommant du gaz
EG - Richtlinie	73/23/EWG	Niederspannungs-Richtlinie / Low tension directive / Directive basse tension
EG - Richtlinie	89/336/EWG	Richtlinie elektromagnetische Verträglichkeit / EMV-directive / EMV directive
EG-Richtlinie	90/396/EWG	Gasverbrauchseinrichtungen / gas consuming appliances / installation consommant du gaz

Die Bauart der Maschine

Construction of the device
Type de construction de la machine

25S, 40S, 55S, 70S, 95S, 110S - Warmluftzeuger ohne Brenner / Air heater without burner
Générateur d'air chaud sans brûleur

Product - ID - Nr. CE 0063 BS 3797

Hiermit erklären wir, dass die nachfolgend bezeichnete Maschine aufgrund ihrer Konzeption und Bauart in der von uns in Verkehr
gebrachten Ausführung den einschlägigen grundlegenden Sicherheitsanforderungen der EG-Richtlinien entspricht.

Bei einer nicht mit uns abgestimmten Änderung der Maschine verliert diese Erklärung ihre Gültigkeit.

We herewith declare, that the below mentioned machines correspond, on the base of their conception and their type of
construction in the version brought into the market through our company, to the relevant basic security restrictions of the EC.

In case of any modification of the device that has not been agreed with us, this declaration becomes void.

Nous déclarons ainsi, que les machines sous-mentionnés correspondent, sur la base de leur conception et le type de construction
dans la version, dans laquelle ils sont lancés sur le marché par notre société, aux restrictions de sécurité de base applicables de
la CE.

En cas de modification qui n'est pas convenue avec nous, cette déclaration est périmée.

Folgende Normen sind angewandt:
The following norms are applicated:
Les normes suivantes sont appliquées:

DIN EN 13842:2004
DIN EN 1020:1997, DIN EN 1020-A1:2001

Eine technische Dokumentation ist vollständig vorhanden.
A technical documentations is completely at hand.
Une documentation technique complète existe.

Kirchberg/Murr, den 06.09.2007

Kroll GmbH

71737 Kirchberg/Murr
Pfarrgartenstraße 46
Tel.: 07144/8300, Fax : 830100

Geschäftsführer / Director / Directeur



Peter Scheuer
Geschäftsführer / Director /
Directeur

Garantieanforderung **Kroll GmbH · Wärme- und Lüftungstechnik**

Pfarrgartenstraße 46 · Postfach 67

D-71737 Kirchberg/Murr

Telefon+49 (0)71 44) 8 30-0 · Telefax +49(0)71 44)



Wir haben den nachfolgenden Kroll-Warmlufterzeuger/Warmluft-Heizungsanlage erhalten und vom angeführten Heizungsfachbetrieb bekommen.

Type				Fabr.-Nr.								
Unsere Adresse (Betreiber)				Unser Heizungsfachbetrieb (Errichter)								
Telefon				Telefon								
Für die Bedienung und Wartung ist bei uns zuständig				Herr								
Am Abschluß eines Wartungsvertrages für das Gerät sind wir interessiert. Bitte informieren Sie uns:				<input type="checkbox"/>								
In die Funktion des Gerätes bzw. der Anlage wurden wir umfassend eingewiesen. Die Betriebsanleitung wurde uns übergeben. Wir bitten um Zusendung der Garantieurkunde.												
Ort				Datum				Stempel und Unterschrift Betreiber				
Montierter Brenner <input type="checkbox"/> Öl <input type="checkbox"/> Gas <input type="checkbox"/> Öl/Gas-Combi Fabr. Type Nr.												
Meßwert	Ölbrenner				Gasbrenner							
	Düsenbestückung Düse		Öldurchsatz l/h	Pumpenüberdruck bar	Gasart	Gasdüse	Fließdruck Filtereingang mbar	Fließdruck / Düse mbar		Gasdurchsatz m³/h		
	1. Stufe	2. Stufe						1. Stufe	2. Stufe	1. Stufe	2. Stufe	
Wärmebelastung Q _B gefahren kW	Brenner-Ansaugtemperatur °C	Abgas-temperatur °C	CO ₂	Abgas-verlust %	Rußziffer nach Bacharach	Wärme-Leistung Q _N kW	Luftmenge m³/h	Ausblas-temperatur im Mittel °C (Luft)	Ventilator-motor Strom aufnahme A/Phase			
Brenner einreguliert und in Betrieb genommen						Durch:						
Geräteaufstellung: <input type="checkbox"/> im Heizraum						<input type="checkbox"/> in der Halle frei						
<input type="checkbox"/> mit Kanalanschlußlänge ca.												
Der Warmlufterzeuger / Warmluft-Heizungsanlage wurde von uns entsprechend der Installations- und Betriebsanleitung ordnungsgemäß installiert und in Betrieb genommen. Der Kunde wurde in die Wartung und Bedienung ausführlich eingewiesen.												
Liefer- / Aufstelldatum						Stempel und Unterschrift Fachbetrieb						
KD geprüft												
Am :												

Vom Betreiber auszufüllen

Vom Fachbetrieb auszufüllen



Garantie request

We have received the following Kroll-space heater/heating system, which has been installed by the heating contractor listed below..

Type				Serial-No.								
Our address (user)				Our heating contractor (installer)								
Telephone				Telephone								
The following person in our firm is responsible for the operating and servicing :				Mr. <input type="checkbox"/>								
We are interested in taking out a service contract on the appliance. Please send us further information				<input type="checkbox"/>								
We have been fully instructed in the operation of the appliance or system. We have been given the operating instructions. Please send us the guarantee certificate.												
Place				Date				User's signature and stamp				
Burner installed <input type="checkbox"/> Oil <input type="checkbox"/> Gas <input type="checkbox"/> Combined Oil/Gas Manufacturer Type No.												
Test data	Oil burner						Gas burner					
	Nozzle type and number		Oil flow rate	Excess pressure pump bar	Type of gas	Gas nozzle	Flow pressure filter inlet mbar	Flow pressure nozzle		Gas consumption		
	1 st level	2 nd level	l/h				mbar		m ³ /h			
							1 st level	2 nd level	1 st level	2 nd level		
	Heat load Q _B	Burner Inlet temperature	Flue Gas temperature	CO ₂	Flue gas losses	Soot level Bacharach scale	Heating Efficiency	Air quantity	Mean air Outlet temperature	Power consumption Fan motor		
kW	°C	°C		%		Q _N kW	m ³ /h	°C	A/phase			
Burner adjusted an set into operation on:						By:						
Appliance installed: <input type="checkbox"/> in Boiler room						<input type="checkbox"/> in the space to be heated <input type="checkbox"/> free						
<input type="checkbox"/> attached to duct system of length approx.												
The space heater / heating system has been installed and set into operation in accordance with the installation and operating instructions. The customer has been fully instructed in the servicing and operation.												
Date of delivery / installation						Signature and stamp of heating contractor						
Checked by after sales service						on :						

To be filled in by the user

To be filled in by skilled work shop

Demande de Garantie

Nous avons achete le Générateur Kroll suivant aupres du revendeur chauffage mentionne ci apès.

Type					N°. De serie						
Notre adresse (utilisateur)					Notre revendeur (chauffage)						
_____					_____						
_____					_____						
_____					_____						
Tél.					Tél.						
Personne responsable de l'entretien :					Mr.						
Nous sommes interesses par un contrat d'entretien.					<input type="checkbox"/>						
Merci de nous envoyer de la documentation											
Nous avons été mis au courant de toutes les fonctions de l'appareil ou de l'installation.											
Nous avons reçu la notice technique. Merci de nous envoyer le certificat de garantie.											
Lieu			Date		Cachet et signature d l'utilisateur						
Brûleur monté			<input type="checkbox"/> Fuel		<input type="checkbox"/> Gaz		<input type="checkbox"/> Polycombustible				
Fabr.			Type		No.						
Rapport contrôle	Brûleur Fuel/ Polycombustible				Brûleur gaz						
	Type de gicleur		Débit fuel	Pression Pompe	Type de gaz	Gicleur gaz	Pression à l'entrée Au filtre mbar	Pression Gicleur		Débit gaz	
	1° allure	2° allure	I/R	bar			mbar	mbar		m³/h	
								1° allure	2° allure	1° allure	2° allure
Puissance brute Q _B kW	T° d'aspiration du brûleur °C	T° sortie (fumées) °C	CO ₂	Deperdition de chaleur %	Indice de noircissement (Bacharach)	Puissance effective Q _N kW	Débit d'air m³/h	Temp. moyenne de sortie °C (air)	Moteur ventilateur A/phase		
Brûleur réglé et mis en service le:					Par:						
Appareil installée: <input type="checkbox"/> dans chaufferies					<input type="checkbox"/> dans atelier						
<input type="checkbox"/> Avec reseau e gaines											
Nous certifions avoir installé et mis en route le générateur/l'installation de chauffage conformément Aux prescriptions de la notice d'utilisation, ainsi ou avoir montre au client comment utiliser et entretenir son appareil.											
_____					_____						
Date de livraison					Cachet et signature de l'installateur						
Clientn controle											
le :											

A remplir par l'utilisateur

A remplir par l'installateur

Bei nicht bestimmungsgemäßer Verwendung , Aufstellung, Wartung , wie in der Betriebsanleitung vorgegeben oder eigenmächtigen Änderungen an der werkseitig gelieferten Geräteausführung erlischt jeglicher Gewährleistungsanspruch.

***Im Übrigen gelten unsere „Verkaufs- und Lieferbedingungen“
Technische Änderungen im Sinne der Produktverbesserung vorbehalten.***

Any use, installation, maintenance that is not effected according to the rules as asserted in the technical manual, or unauthorized modifications on the original version as delivered from manufacturer leads to expiration of any right to warranty.

***Furtheron our „Conditions of Sales and Delivery“ are valid.
Technical modification for product improvement are subject to change without notice.***

Toute utilisation, installation et maintenance qui ne soit pas effectué conformément aux directives fixés dans le manuel technique, ainsi que toute modification à l'appareil livré du fabricant dans sa version originale, entraîne l'expiration du droit de garantie.

***En plus, nos „Conditions de vente et de livraison“ sont en vigueur.
Sous réserve de modification technique dans le sens d'amélioration du produit.***

**Zubehörteile für
Warmluftgeber**

**Accessories for
space heater**

**Accessoires pour
générateur d'air chaud**

Raumthermostat
Room thermostat
Thermostat d'ambiance

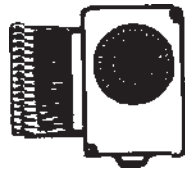

Ölfiter
Oilfilter
Filtre



Brenner
Burner
Brûleur



Brennerverkleidung
Burner housing
Coffrage pour
brûleur...

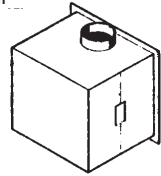

Schornstein
Chimney
Cheminée



Zuluftkanäle
Air inlet duct
Gaines d'air

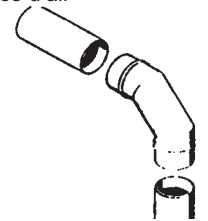

Frischluft/Umluft
Fres air/ recirculating air
Air extérieur, air recyclé

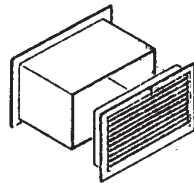

Schalldämmung
(auf Anfrage)
Paroi sond insulating
(upon request)
Equipment antibruit
(sur demande)

Über weiteres Zubehör senden wir Ihnen auf Wunsch gerne ausführliches Informationsmaterial.
Do not hesitate to ask us for the complete catalogue about extensive accessories.
N'hésitez pas a nous demander la liste complète des différents accessoires

